

# Notice d'installation

## N°7061

06/08

# PORTE VILLA

## à déplacement latéral

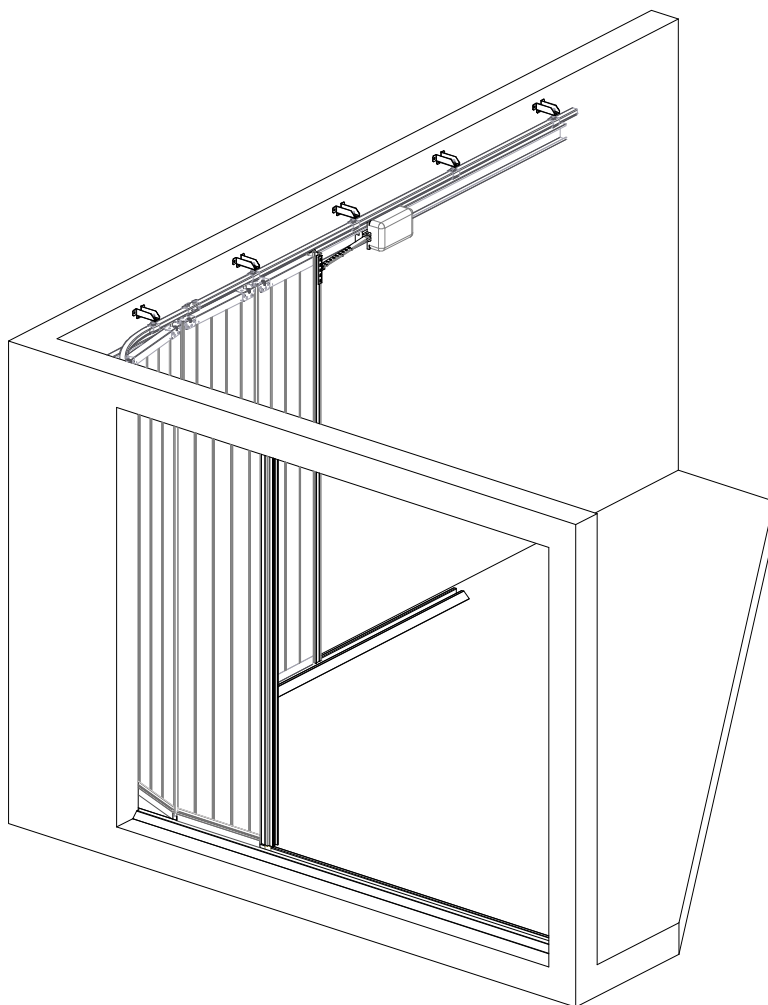

(Document réservé aux installateurs)

# Sommaire

Matériel nécessaire à la pose .....	p.2
Instructions d'installation.....	p.3
Fixation des pattes équerres du rail haut .....	p.4
Montage des joints périphériques.....	p.5
Préparation du rail haut .....	p.6
Montage du rail haut côté baie .....	p.7
Préparation des panneaux .....	p.8
Préparation du premier panneau côté refoulement (écoinçon côté refoulement > 500mm en manuel et > 600mm en version motorisée).....	p.10
Préparation du premier panneau côté opposé au refoulement pour porte avec motorisation au plafond et écoinçon côté refoulement > 1000mm .....	p.11
Préparation du premier panneau côté opposé au refoulement pour porte avec motorisation au linteau .....	p.11
Montage du seuil dans la baie (rail bas) .....	p.12
Montage du tablier.....	p.14
Montage de la rallonge pour porte motorisée avec écoinçon > 600mm .....	p.15
Montage du rail haut et du seuil côté refoulement.....	p.16
Positionnement des butées .....	p.18
Montage des balais bas de calfeutrement.....	p.19
Option verrou.....	p.20
Option serrure.....	p.21
Contact SAV.....	p.22

## Matériel nécessaire à la

- |                              |                  |   |
|------------------------------|------------------|---|
| - Perceuse à percussion      | - Marteau        | - Scie à métaux                                 |
| - Jeux de forets acier/béton | - Niveau à bulle | - Disqueuse                                     |
| - Visseuse avec embouts      | - Fil à plomb    | - Mètre à ruban                                 |
| - Clés de 10 et 13           | - Escabeau       | - Visserie et chevilles<br>adaptées au supports |

# Instructions d'installation

## **ATTENTION !**

**Pour que le montage,  
l'utilisation et l'entretien de ce produit soient réalisés en toute sécurité,  
il est nécessaire de suivre les instructions données dans ce document**

**Pour la sécurité de tous,  
respectez les précautions ci-dessous.**

- \* Avant de procéder au montage, lisez attentivement cette notice.
- \* Cette fermeture doit être installée par un installateur professionnel.
- \* Toutes les pièces livrées sont calculées spécifiquement pour ce produit.  
Ajouter et/ou utiliser d'autres éléments peut être préjudiciable à la sécurité et à la garantie du produit.
- \* Toute modification ou amélioration de cette fermeture doit être conforme à la norme EN 13241-1.  
Dans ce cas, un dossier "modification/transformation" doit être établi par l'installateur suivant la norme EN 12635 annexe C.
- \* Utiliser les outils nécessaires à la mise en œuvre des produits.
- \* Veiller à avoir un espace de montage suffisamment lumineux, dégagé, propre et balisé.
- \* Veiller à ce qu'aucune autre personne que les installateurs ne soit présente sur le chantier.  
En effet, les personnes non autorisées (les enfants par exemple) pouvant être présentes sur le chantier risquent de se blesser durant le montage.
- \* Tous les composants de cette fermeture doivent être installés conformément aux instructions d'installations stipulées dans cette notice.
- \* Toutes les exigences des normes EN 13241-1 doivent être satisfaites et vérifiées si nécessaires.

### **Couple maxi de serrage :**

- Vis d'assemblage : **10 Nm**

### **Charge de service mini par patte équerre : 40 daN**



**Avant toutes opérations vérifier : largeur et hauteur de baie, écoinçons, retombée de linteau, refoulement disponible, niveau du sol, niveau du linteau et les aplombs.**

## FIXATION DES PATTES ÉQUERRES DU RAIL HAUT

- 1) Tracer un trait de niveau à 90mm du bas du linteau et le prolonger sur le côté du mur de refoulement. Il servira à positionner les pattes équerres comme indiqué sur le schéma 1.
- 2) Aligner les trous de fixation des pattes équerres sur le trait de niveau.



**Les pattes équerres courtes sont montées côté baie et les pattes équerres longues sont montées côté refoulement.**

- 3) Percer, cheviller et visser les pattes équerres (trous de fixation Ø8mm).

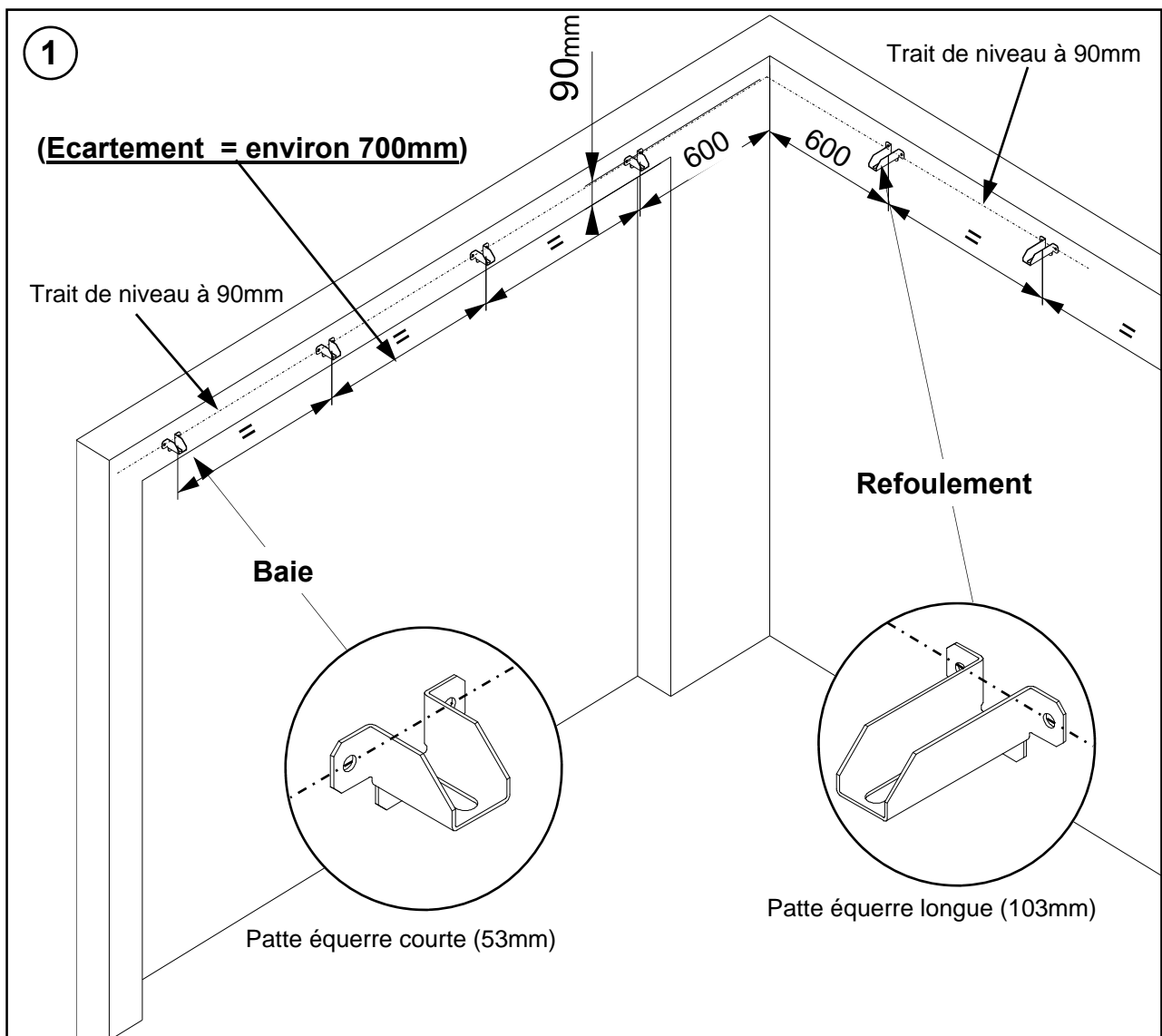

## MONTAGE DES JOINTS PÉRIPHÉRIQUES

- 1) Fixer le porte-joint avec son joint haut sur le linteau sous les pattes équerres. La lèvre du joint haut doit être positionnée sous le linteau (schéma 2a). Centrer le joint par rapport à la largeur de baie.
- 2) Positionner et fixer le porte-joint latéral et son joint à 31mm du sol et à ras du tableau (schémas 2b,2c).
- 3) Tracer au crayon sur une dizaine de centimètres le prolongement des tableaux vers l'intérieur du garage. Ce marquage permettra de repérer la baie pour le centrage de la porte lors de la pose du tablier (p.14).

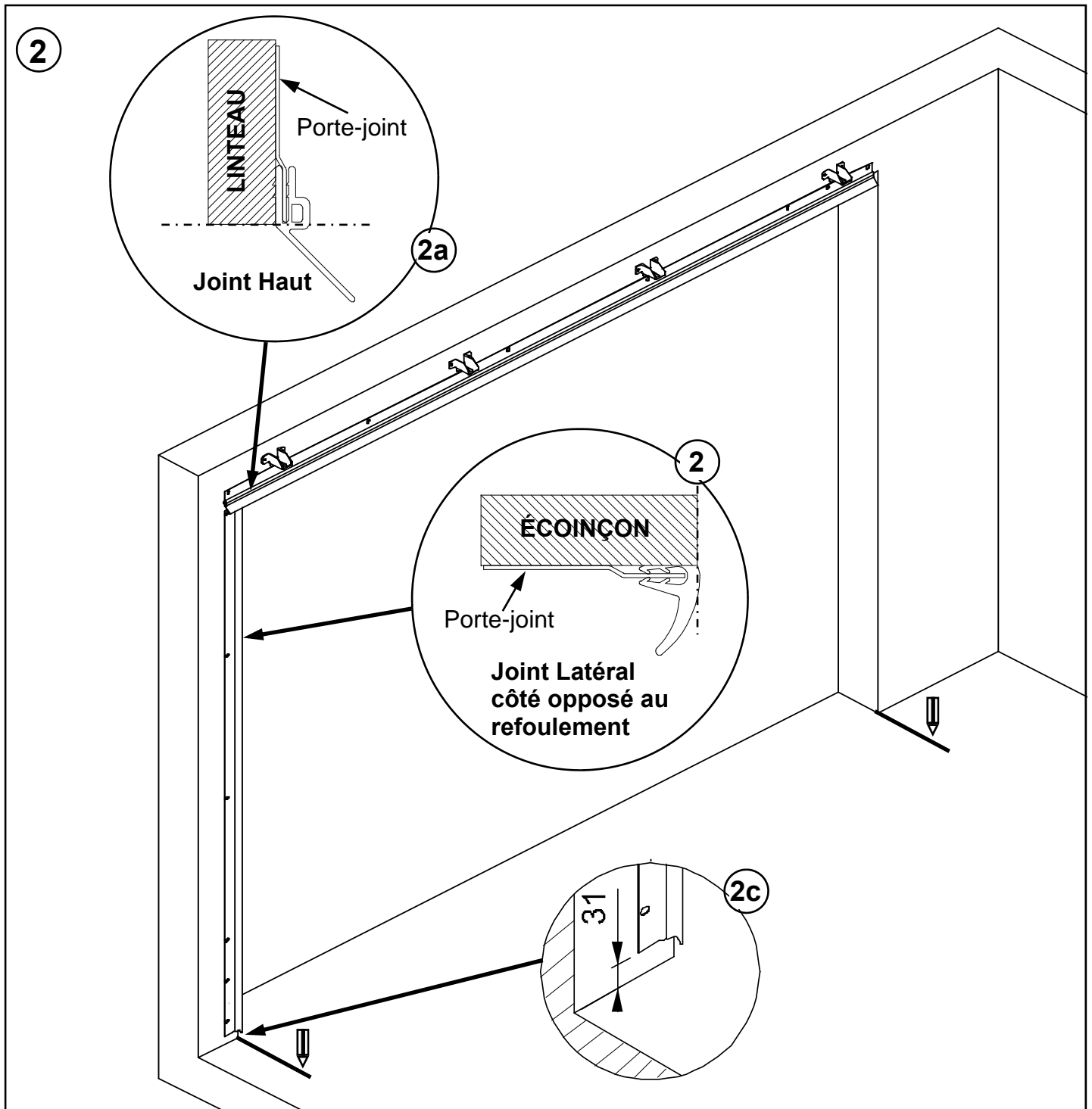

## PRÉPARATION DU RAIL HAUT

**Nota:** Les rails hauts et bas côté refoulement sont repérés par une pastille adhésive portant lettre **(R)**.

- 1) Glisser les deux supports réglables sur la courbe et les deux manchons de raccordement sans les serrer (schéma 3).

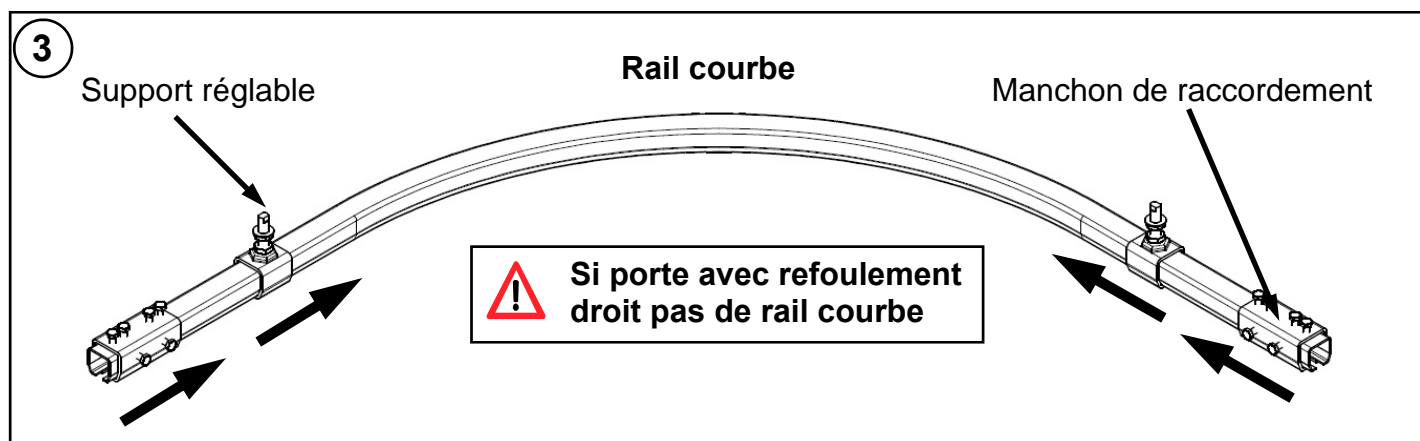

- 2) Glisser les supports réglables sur le rail en "C" côté baie (même quantité que les pattes équerres courtes) (schéma 4).
- 3) Glisser les supports réglables sur le rail en "C" côté refoulement (même quantité que les pattes équerres longues) (schéma 4).
- 4) Glisser et immobiliser dans le rail en "C" la butée de fermeture (schéma 4).

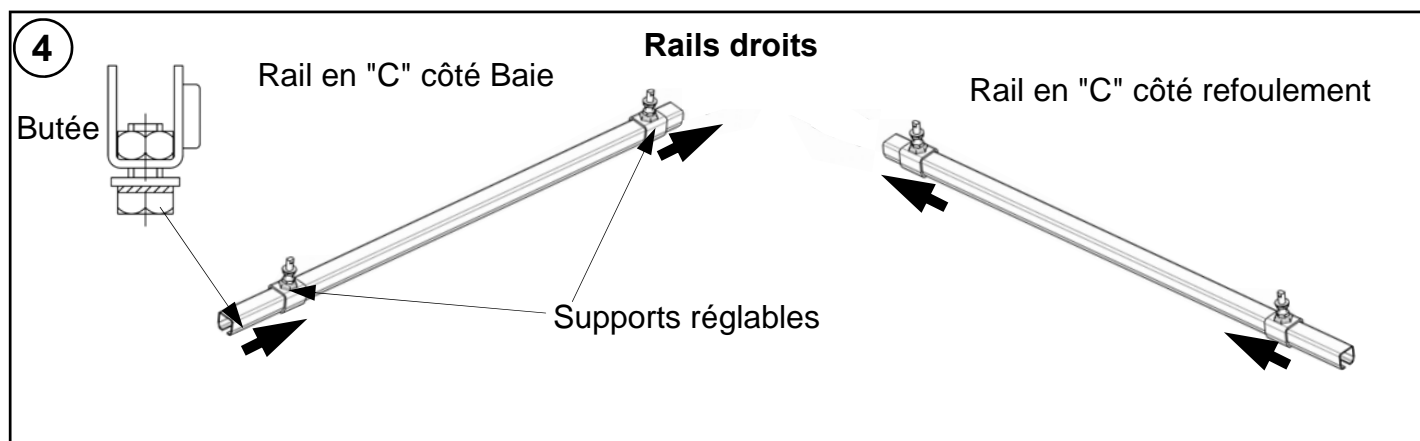

- 5) Fixer sans bloquer le rail courbe sur les pattes équerres dans l'écoinçon côté refoulement (schémas 5a,5b,5c).
- 6) Positionner le rail haut côté baie sur les pattes équerres comme indiqué sur le schéma 5a (voir p.7) et le fixer à la courbe avec le manchon de raccordement.
- 7) Serrer les vis du manchon de raccordement.
- 8) Mettre le rail haut côté baie et la courbe de niveau en respectant les schémas 5, 5a, 5b (La côte de 55mm peut être ajustée).

**MONTAGE DU RAIL HAUT CÔTÉ BAIE**

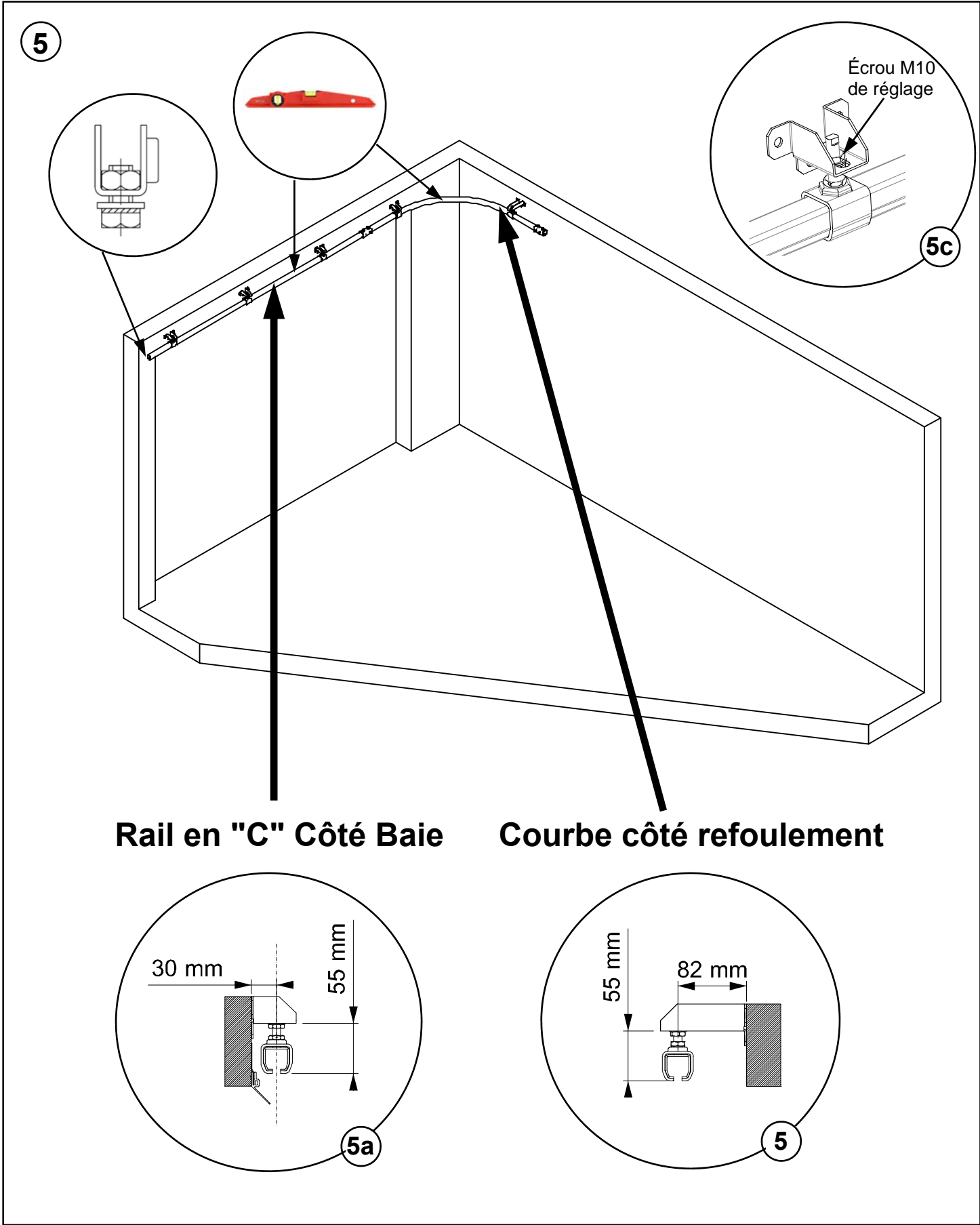

## PRÉPARATION DES PANNEAUX

### Nota :

- Les panneaux sont numérotés sur les montants de rive, le panneau N°1 est le premier panneau côté opposé au refoulement.
- Les charnières sont repérées par des chiffres en fonction du refoulement : N°1 pour refoulement à droite et N°2 pour refoulement à gauche.



Si le panneau N°1 est équipé d'une serrure, monter les charnières retaillées pour le passage de la serrure (p.21).

1) Prendre le 1er panneau équipé du joint de contact (schéma 6 p.9).



Si porte motorisée avec moteur au linteau ou au plafond voir impérativement la page 11.

2) Pour repérer le bas et le haut du panneau (vu de l'intérieur) le joint de contact doit se trouver côté opposé au refoulement .

3) Fixer côté joint le guide haut et le galet bas d'extrémité avec les vis auto-perçues 6.3x25 mm (schémas 6 et 6a).

4) Sur ce panneau, côté opposé, fixer la charnière haute et sa monture puis fixer la charnière basse et sa monture dans les **trous 1** pré-perçés avec les vis 6,3x25 fournies (schémas 6b, 6g). Pour les autres trous de fixation utiliser les mêmes vis auto-perçues 6.3x25 fournies.



Voir schéma 6a pour le positionnement et le réglage de la monture.

5) Prendre les panneaux intermédiaires et monter, côté nez des panneaux (schéma 6f), les charnières hautes, leurs montures et les charnières basses (schémas 6, 6a, 6b, 6g).

## PRÉPARATION DU PANNEAU CÔTÉ REFOULEMENT POUR ÉCOINÇON ≤ 600MM EN PORTE MOTORISÉE

6) Prendre le dernier panneau équipé du joint simple lèvre :

- Monter le corps du "ferme porte" utilisé en "ouvre porte" dans les trous effectués sur le montant de rive.
- Attention le carré du "ferme porte", (schéma 6c), doit se trouver à 80mm du bord du corps dans le sens du refoulement.
- Fixer le galet bas d'extrémité sur le profil alu porte joint (schéma 6e).

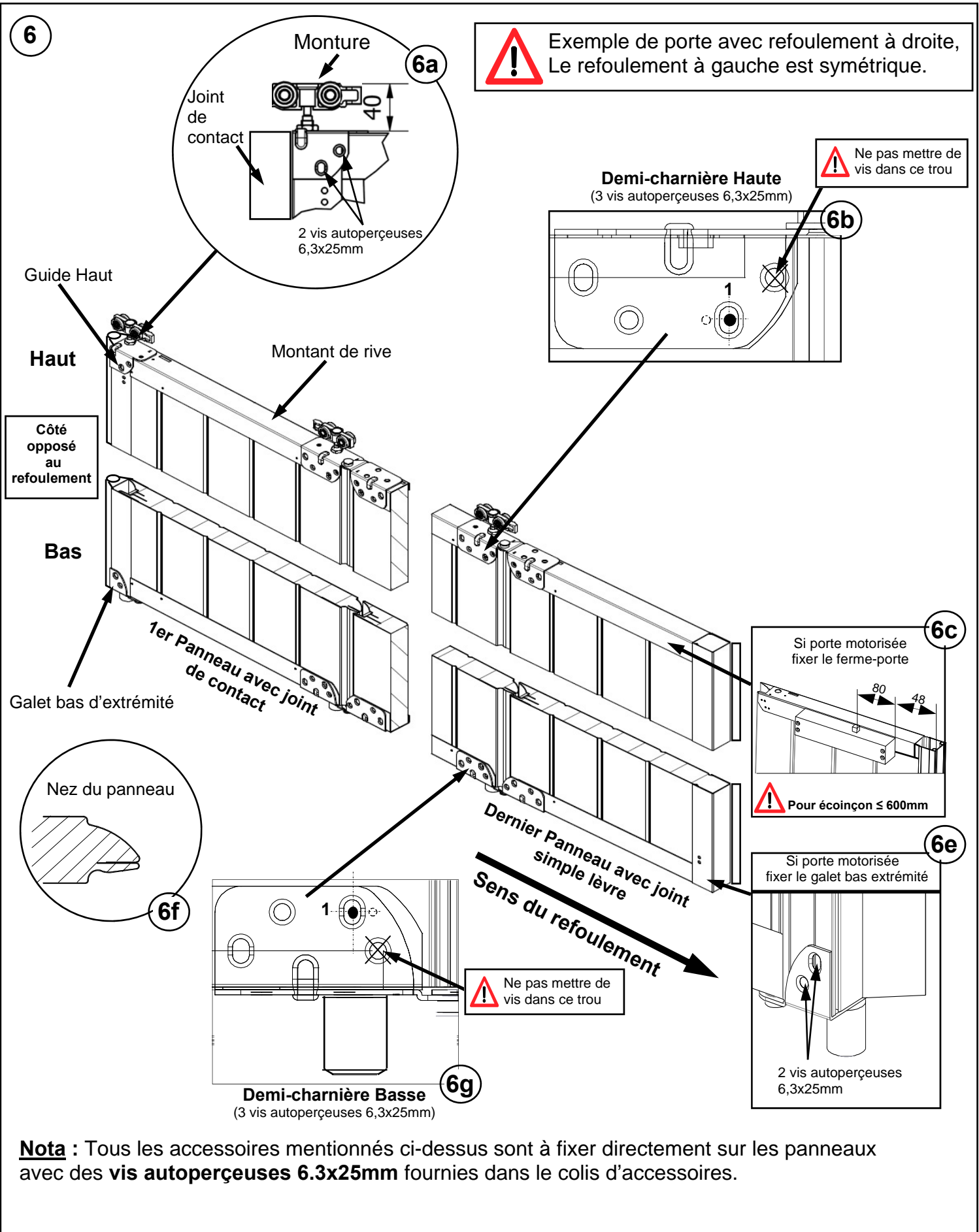

**Nota :** Tous les accessoires mentionnés ci-dessus sont à fixer directement sur les panneaux avec des vis auto-perçues 6.3x25mm fournies dans le colis d'accessoires.

## PRÉPARATION DU PANNEAUX CÔTÉ REFOULEMENT

NOTA : Uniquement pour écoinçon côté refoulement > 500mm en porte manuelle et > 600mm en motorisée

**A** : Montage pour porte manuelle avec écoinçon de 501mm à refoulement droit.

**B** : Montage pour porte motorisée avec écoinçon de 601mm à refoulement droit.

**C** : Fixer le galet bas d'extrémité.

**D** : Glisser le joint brosse dans sont support le long du panneau.

**E** : Arrêter le joint brosse en pinçant son support en bas du panneau.

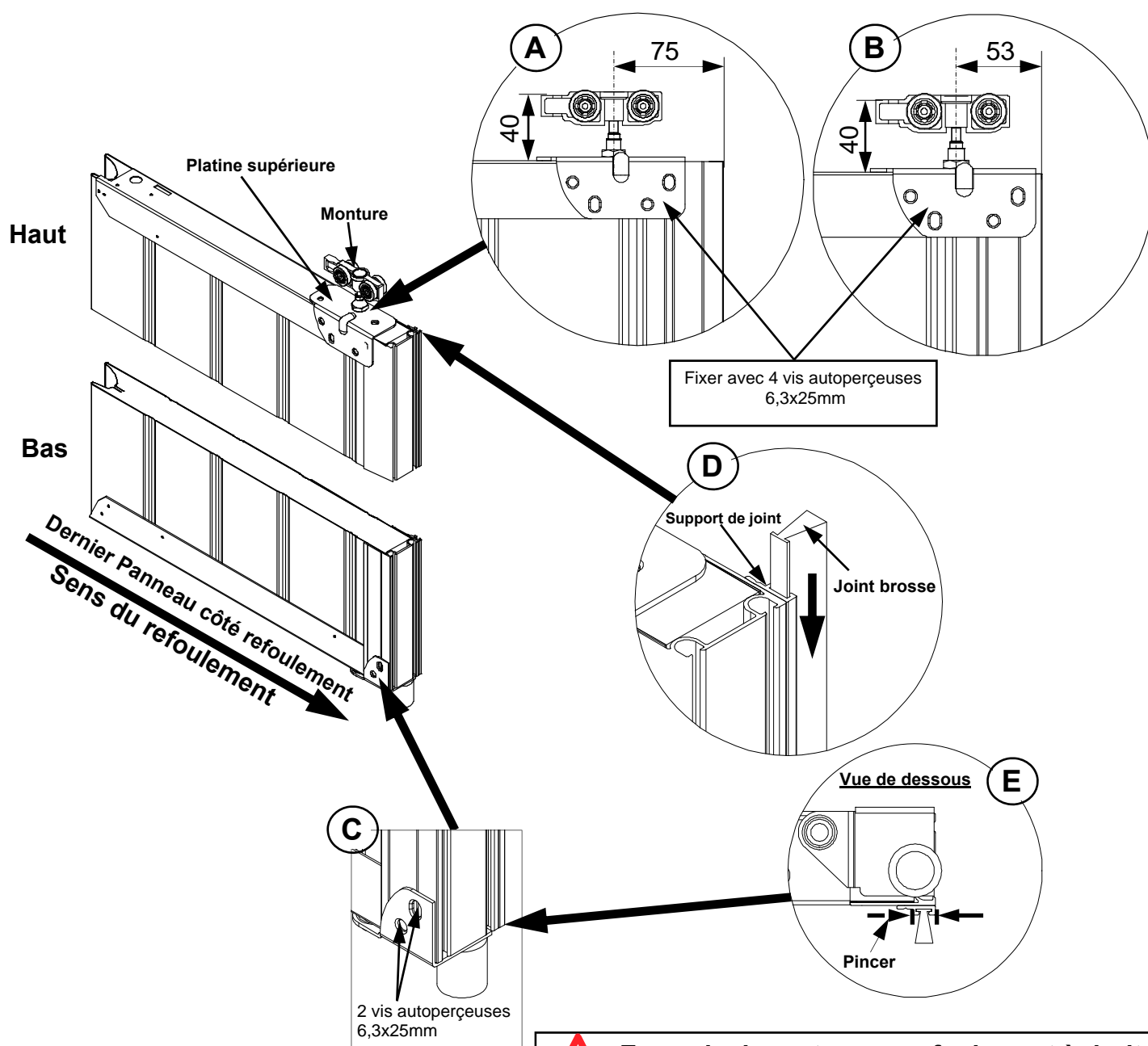

Exemple de porte avec refoulement à droite, Le refoulement à gauche est symétrique.

**PRÉPARATION DU PREMIER PANNEAU CÔTÉ OPPOSÉ AU REFOULEMENT POUR PORTE AVEC MOTORISATION AU PLAFOND ET ÉCOINÇON CÔTÉ REFOULEMENT > 1000mm**



**Monter impérativement l'équerre spéciale de fixation moteur avant de positionner le panneau dans le rail haut.**

- 1) Fixer la chape sur l'équerre moteur dans le trou droit (D) pour une porte à refoulement à droite et dans le trou (G) pour une porte à refoulement à gauche. (voir schéma A).
- 2) Positionner et fixer l'équerre moteur sur le montant de rive à 70mm du bord du profil porte joint de contact. (voir schéma B et C).

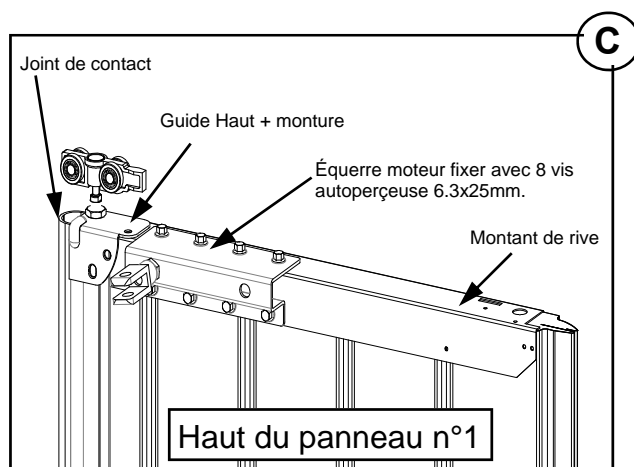
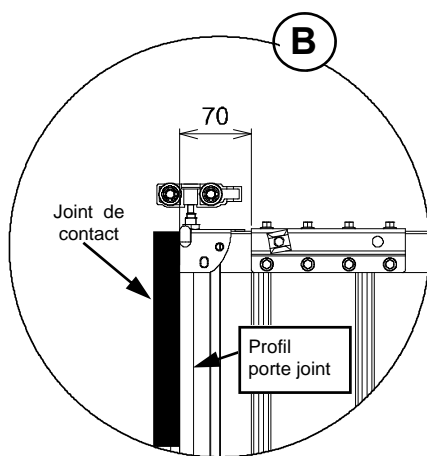
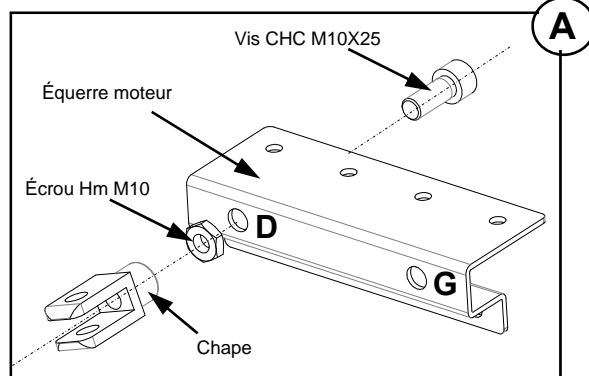

**PRÉPARATION DU PREMIER PANNEAU CÔTÉ OPPOSÉ AU REFOULEMENT POUR PORTE AVEC MOTORISATION AU LINTEAU ET ÉCOINÇON CÔTÉ REFOULEMENT > 1000mm**



**Monter impérativement l'équerre spéciale et le tube de fixation moteur avant de positionner le panneau dans le rail haut.**

- 1) Fixer le tube sur l'équerre moteur en utilisant les trous 1 et 2 (glisser les écrous dans le tube pour le fixer. Clipser les bouchons de propretés sur le tube. (Voir schéma E).
- 2) Fixer la chape sur le tube dans le trou droit (D) pour une porte à refoulement à droite et dans le trou (G) pour une porte à refoulement à gauche. (voir schéma E).
- 3) Positionner et fixer l'équerre moteur sur le montant de rive à 70mm du bord du profil porte joint de contact. (voir schémas B et E1).

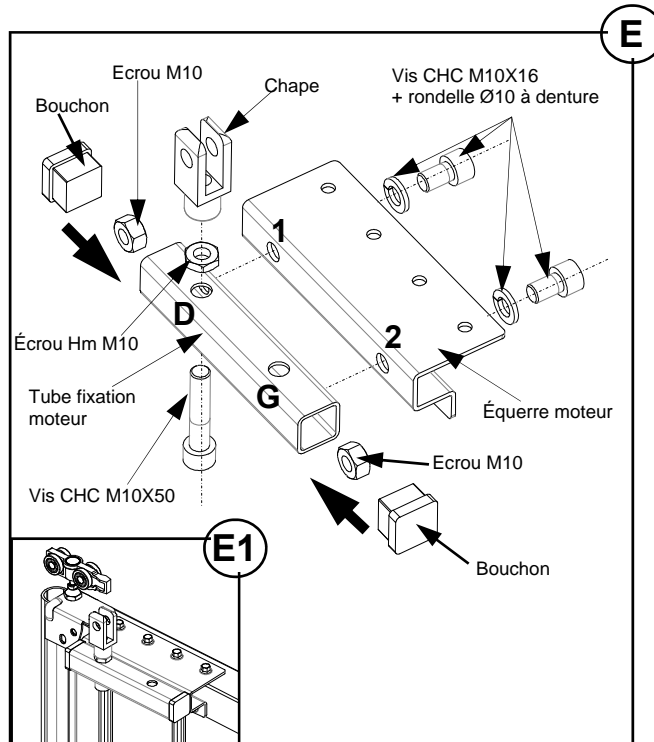

## MONTAGE DU SEUIL DANS LA BAIE (RAIL BAS)

- 1) Positionner le seuil extérieur bas, grugé aux deux extrémités, entre les tableaux. La partie grugée doit venir contre l'intérieur des tableaux. (schéma 7a p.13).
- 2) Prendre le 1er panneau (N°1) avec le joint de contact et enfiler les montures dans le rail courbe. Respecter impérativement le sens de montage de la monture du guide haut (schéma 6a p.9).
- 3) Déplacer le panneau vers la baie pour vérifier en plusieurs points l'aplomb du panneau par rapport au seuil et son jeu de fonctionnement (schéma 7b). Le jeu peut être ajusté avec les supports réglables (voir schémas 7c, 7d).
- 4) Après la vérification ci-dessus positionner le demi-seuil intérieur selon schémas 7a ou 7f.
- 5) Repérer à travers les trous oblongs du demi-seuil intérieur les trous de fixation sur le demi-seuil extérieur. Percer le demi-seuil extérieur avec un foret acier Ø6mm.
- 6) Fixer les seuils sur le sol en prenant soin que les têtes de vis ne gênent pas le passage des galets bas.



**Pour les écoinçon côté refoulement  $\geq 600\text{mm}$  : Fixer systématiquement la pièce en Z à la suite du seuil extérieur contre l'écoinçon. (voir schéma 7e).**

7

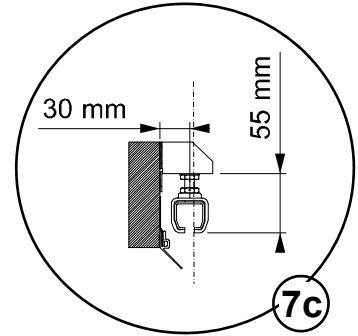
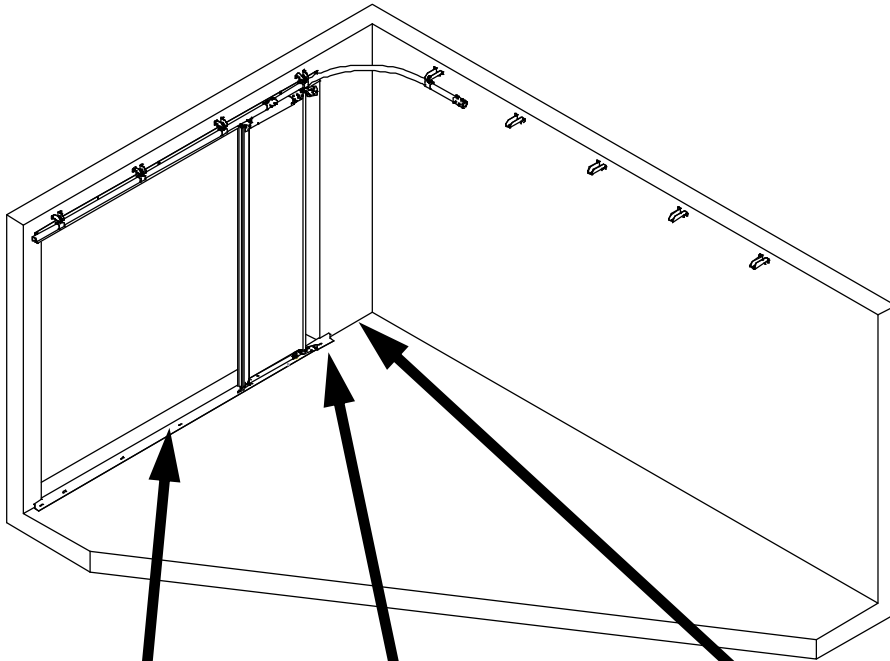

7c

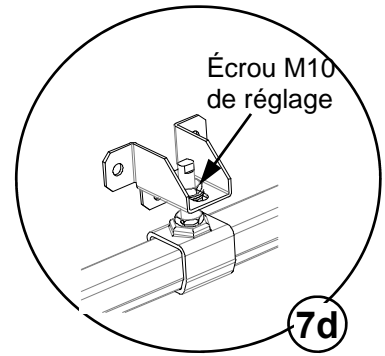

7d

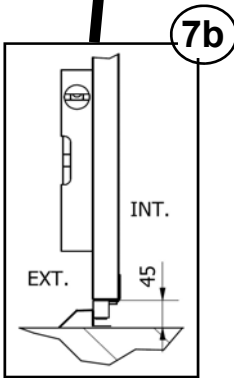

7b

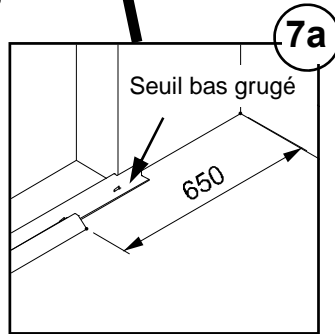

7a

(Si écoinçon côté refoulement < 700mm)

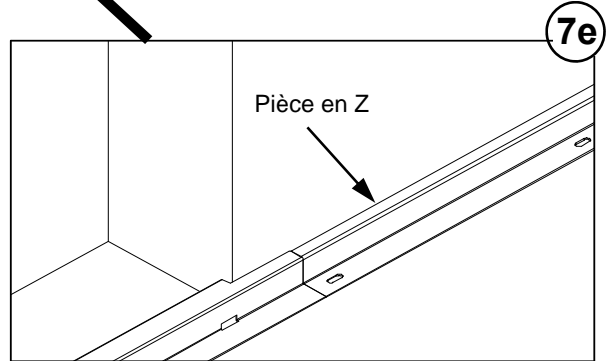

7e

(Si écoinçon côté refoulement ≥ 600mm)

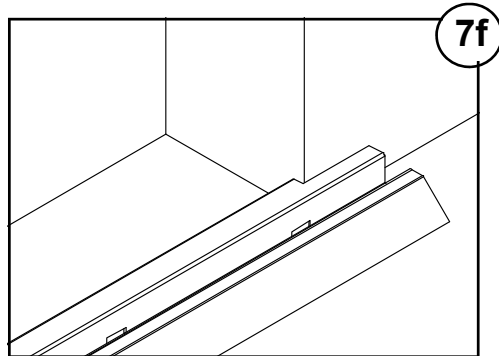

7f

(Si écoinçon côté refoulement ≥ 720mm)

## MONTAGE DU TABLIER



**Le tablier vu de l'extérieur est toujours symétrique. Les 2 panneaux d'extrémités sont repérés grâce aux joints latéraux. Ils sont numérotés, le n°1 étant le 1er côté opposé au refoulement, les autres numéros vont en suivant. Les panneaux intermédiaires doivent être répartis de façon symétrique par rapport à l'axe de la porte.**

- 1) Pousser le panneau N°1 contre la butée côté opposé au refoulement.
- 2) Positionner les cales de montage sur la lèvre du panneau N°2 face extérieure (schéma 8a), insérer la monture haute dans le rail courbe et amener le panneau N°2 contre le panneau N°1.
- 3) Maintenir les deux panneaux en contact sur les cales de montage et fixer les 1/2 charnières hautes et basses sur le deuxième panneau avec les vis autoperçantes 6.3x25mm.
- 4) Procéder de la même façon pour assembler les autres panneaux en respectant leur numérotation.

### **Pour une porte motorisée avec un écoinçon $\leq 600\text{mm}$ : (schéma 8b).**

- 5) Glisser dans le rail courbe la monture retaillée fournie dans le colis d'accessoires. Le nez de la monture doit être positionné dans le sens de la fermeture de la porte.
- 6) Fixer le bras sur le ferme-porte. Le trou de fixation de la monture sur le bras doit être positionné vers le mur.
- 7) Fixer la monture sur le bras avec l'écrou M10.

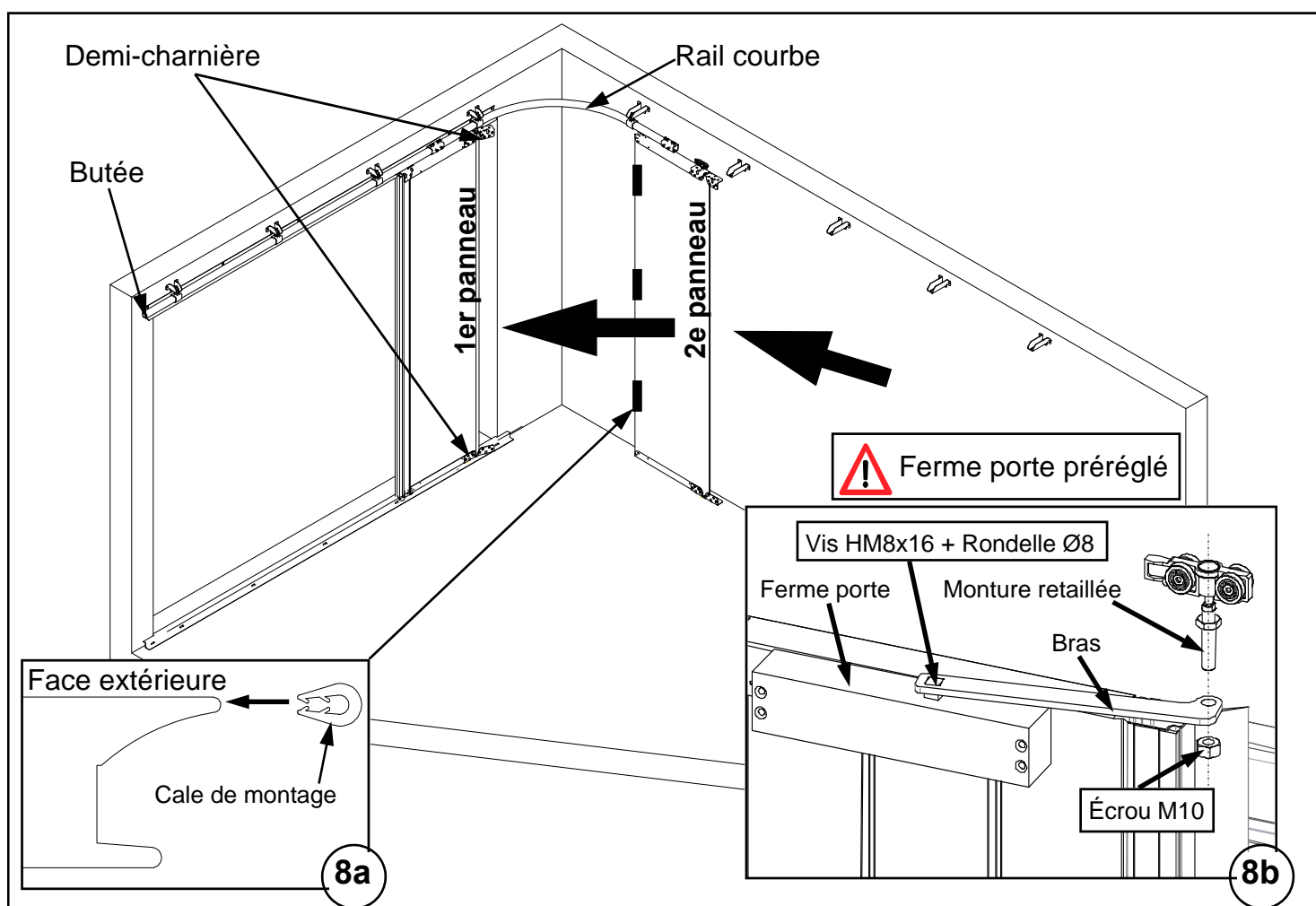

**MONTAGE DE LA RALLONGE POUR PORTE MOTORISÉE AVEC ÉCOINÇON > 600mm**

- 1) Fixer la platine supérieure et sa monture au bout de la rallonge côté refoulement (schéma 8c).
- 2) Fixer les charnières dans les trous prévus sur le profil du dernier panneau côté refoulement avec 4 vis auto-perçuse 6.3x35mm (schéma 8d).
- 3) Aligner la rallonge par rapport au bord haut du panneau et par rapport au trous A et B puis fixer les charnières sur la rallonge (schéma 8d).
- 4) Fixer l'équerre de protection sous la rallonge et sur le profil aluminium de recoiffe (schéma 8e et 8f).

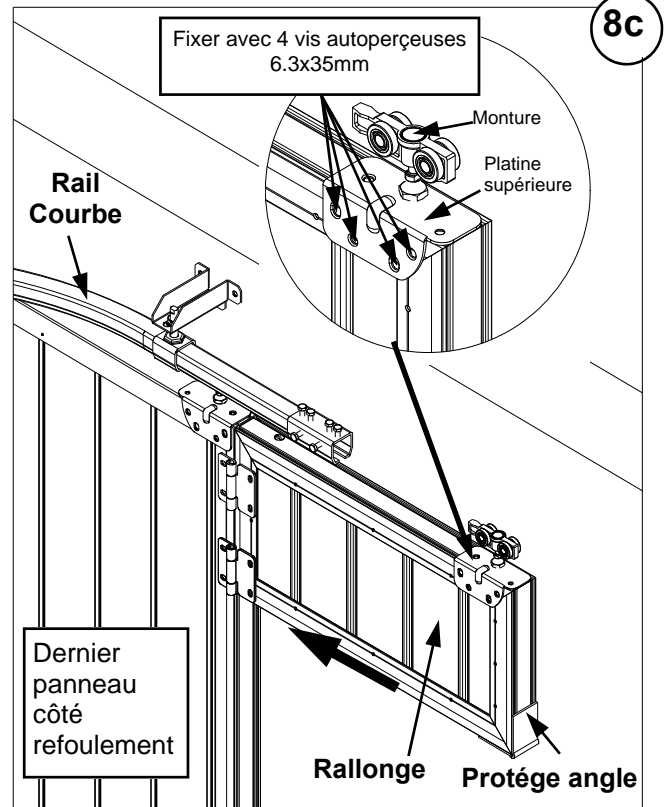

8c

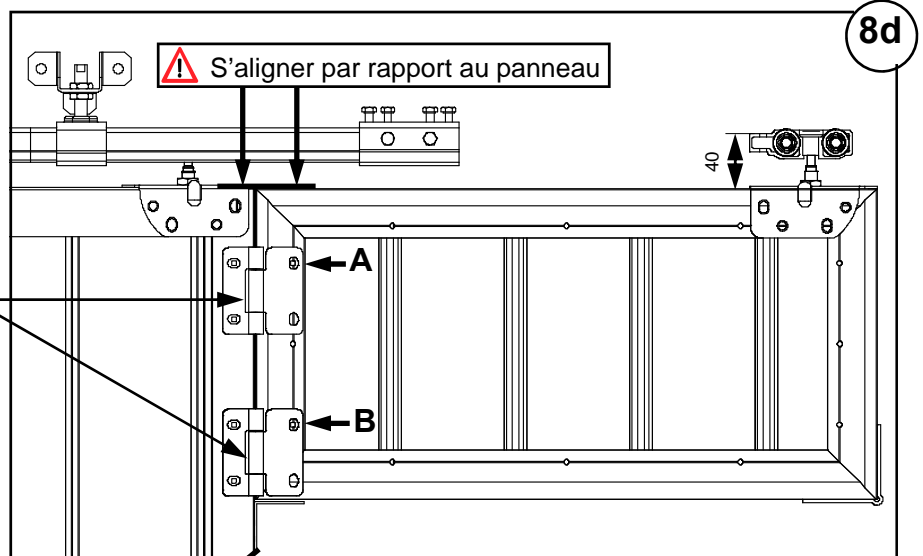

8d

Fixer les charnières avec 4 vis auto-perçuses 6.3x35mm

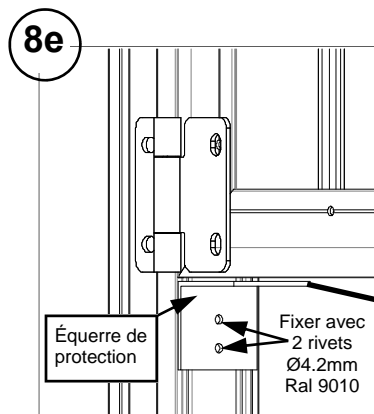

8e

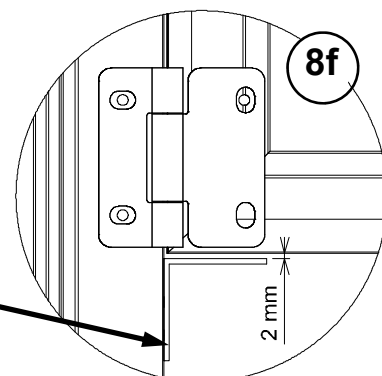

8f

## MONTAGE DU RAIL HAUT ET DU SEUIL CÔTÉ REFOULEMENT

**Nota** : Les rails haut et bas, côté refoulement, sont repérés par une pastille adhésive portant la lettre **(R)**.

- 1) A l'aide du manchon de raccordement assembler le rail haut au rail courbe. Fixer le rail haut sur les pattes équerres longues (**schéma 9a**).



**Avec une porte à refoulement droit il n'y a pas de rail courbe.**

- 2) Mettre la butée d'ouverture (**schéma 9e**).
- 3) Mettre le rail haut de niveau et régler sa distance par rapport au mur (**schéma 9a**).
- 4) Tirer délicatement la porte vers le côté refoulement jusqu'à la butée d'ouverture pour s'assurer que la porte circule librement. Dans le cas contraire reprendre le réglage en hauteur du rail.
- 5) Tracer un repère à 750mm de l'écoinçon pour indiquer le départ du seuil de refoulement lorsque la courbe et le seuil de refoulement sont fournis ensembles (**schéma 9b**).
- 6) Porte ouverte et immobilisée, présenter le demi-rail bas à plat sur le sol face à la porte refoulée (respecter les 750mm).  
Glisser la partie plane du demi-rail bas sous la porte jusqu'à effleurer les galets bas de guidage (**schéma 9c**).  
Vérifier avec un niveau que les panneaux sont d'aplomb (**schéma 9c**).  
Tracer un trait le long du rail pour repérer sa position (**schéma 9c**).



**Pour un refoulement droit le 1/2 rail bas de refoulement est positionné à 450mm du seuil de baie.**

- 7) Déplacer le tablier vers la baie pour dégager l'emplacement du rail de refoulement.
- 8) Positionner le demi-rail bas contre le trait de repérage. Placer l'autre demi-rail sur celui-ci (**schéma 9f**). **Il n'y a pas de 1/2 seuil supérieur pour un refoulement droit.**
- 9) Repérer à travers les trous oblongs du demi-rail supérieur les trous de fixation sur le demi-seuil inférieur. Percer le demi-seuil inférieur avec un foret acier Ø6mm (**schéma 9f**).
- 10) Fixer le rail obtenu sur le sol avec des chevilles adaptées. Attention les têtes de vis ne doivent pas gêner le passage des galets bas.
- 11) Ramener le tablier dans les rails de refoulement et vérifier le jeu de 45mm (**schéma 9d**). Adapter avec les vis de réglage si nécessaire (**schéma 9a**).
- 12) Mettre en place les invitations au sol, avec des vis autoperçuses 3.9x16mm (**schéma 9g**).

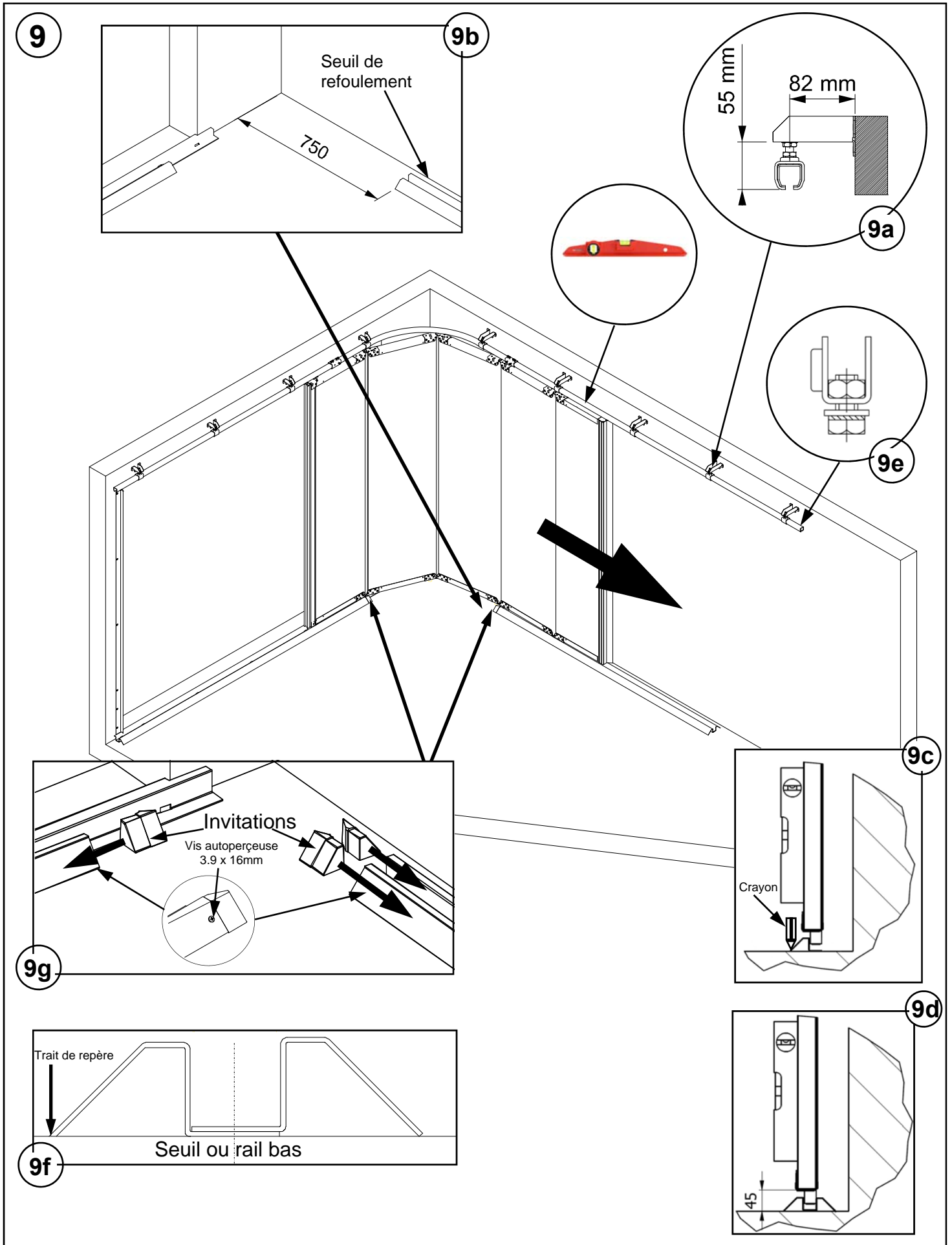

## POSITIONNEMENT DES BUTÉES

### 1) Porte manuelle :

La butée de fermeture (côté opposé au refoulement) doit stopper la porte fermée de manière à ce que les panneaux d'extrémités aient un recouvrement symétrique des écoinçons (vu de l'extérieur).

#### Procédure :

- Mesurer la largeur intérieure de la porte de profil alu à profil alu sans joint.
- Centrer la porte par rapport aux repères faits sur le sol (schéma 2 p.5).
- Plaquer la butée de fermeture contre la monture et la bloquer.
- Positionner la butée d'ouverture. Elle doit stopper la porte ouverte lorsque le joint de contact affleure le bord du tableau côté refoulement.

### 2) Porte motorisée :

- Fixer la butée d'ouverture (côté refoulement) de manière à ce que le joint de contact affleure le bord du tableau porte totalement ouverte.
- Montage du moteur et rail moteur (**voir notice N°7321**).
- Butée de fermeture : même procédure que pour la porte manuelle.

**Attention** : Il faut pousser le panneau tenu par le ferme-porte contre l'écoinçon pour repérer le bon positionnement de la butée de fermeture. Une fois repéré bloquer la butée.

## MONTAGE DES BALAIS BAS DE CALFEUTREMENT

**Nota :** - Ils sont positionnés et alignés sur la face extérieure de la porte.

- Les profils porte-balais peuvent être de deux longueurs différentes en fonction des panneaux utilisés (500 ou 610mm).
- Les profils porte-balais des 2 panneaux d'extrémités sont à ajuster et recouper en fonction de la largeur des panneaux.

- 1) La porte doit être fermée.
- 2) Centrer et fixer les profils portes balais sur les panneaux inter 500 ou 610mm de manière à ce que les balais affleurent le seuil côté extérieur de la porte (3 rivets 4x10 blancs fournis par profil porte balais).
- 3) Pour les panneaux d'extrémités mesurer la distance restante entre les profils alu verticaux porte-joints et le bord des profils porte-balais déjà posés.
- 4) Couper les deux profils porte-balais à la côte désirée et les fixer avec les rivets 4x10.



**Pour une porte peinte, faire une retouche sur les têtes de rivets avec le petit pot de couleur fourni dans le colis d'accessoires.**

## OPTION VERROU



**Vérifier que la porte est en butée de fermeture.**

### Verrou bas : (standard sur porte manuelle, option sur porte motorisée)

- Il doit être monté sur le montant de rives en bas du panneau N°1 (côté opposé au refoulement).
- Positionner et fixer avec les 4 rivets la gâche sur le côté intérieur du rail bas comme indiqué sur le schéma 11.
- Percer le rail avec un foret de 16mm.
- Positionner le verrou de manière à ce qu'il corresponde à la gâche. Le fixer avec les 2 rivets Ø4.2 et les 2 vis auto-perçues 6.3x25mm (schéma 11).

### Verrou haut : (option)



**Ne pas monter le verrou haut sur un panneau avec hublot.**

- Il doit être monté sur le montant de rive en haut du panneau N°1 (côté opposé au refoulement) sur le montant de rive.
- Positionner et fixer la gâche haute contre le linteau et sur le rail en "C" (voir schéma 12).
- Positionner le verrou de manière à ce qu'il corresponde à la gâche haute. Le fixer avec les 2 rivets Ø4.2 et les 2 vis auto-perçues 6.3x25 (schéma 12).

11

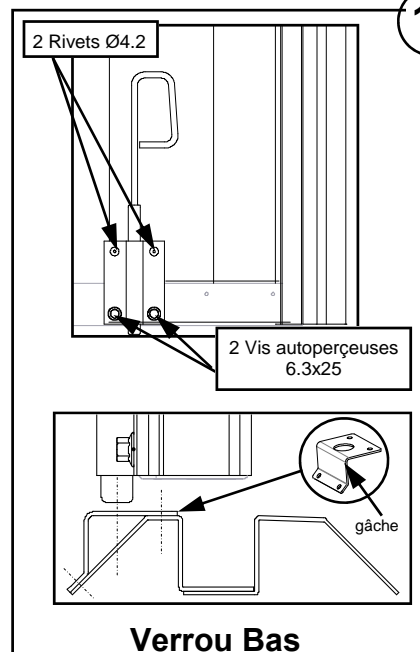

12

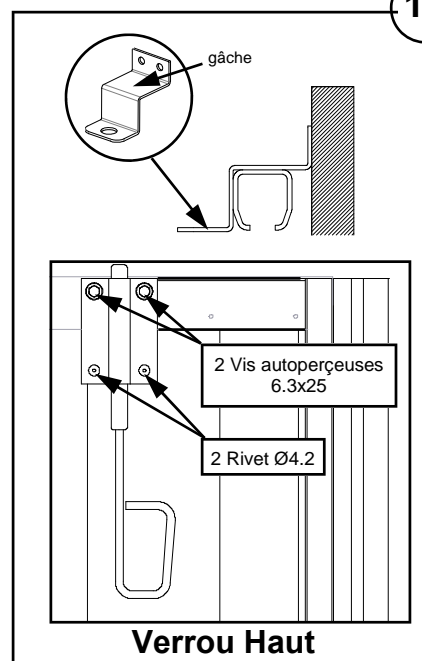

## OPTION SERRURE



**Monter les deux charnières basses et hautes retaillées fournies pour le passage de la serrure.**

**Vérifier que la porte est en butée fermeture (fermée).**

- 1) La serrure est montée en usine sur le panneau N°1 côté opposé au refoulement.
- 2) A l'aide des clés vérifier la course des tringles et repérer le positionnement des gâches hautes et basses (schémas 13 et 13a).
- 3) Fixer la gâche haute sur le linteau et la gâche basse sur le rail bas (schémas 11,12 p.21) comme indiqué pour le montage du verrou.
- 4) Vérifier le bon fonctionnement de la serrure.

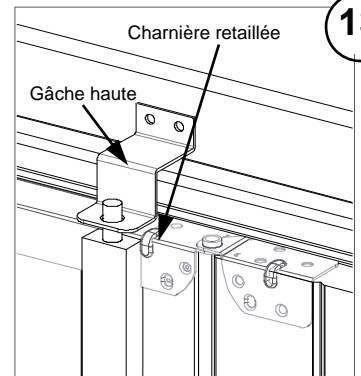

13

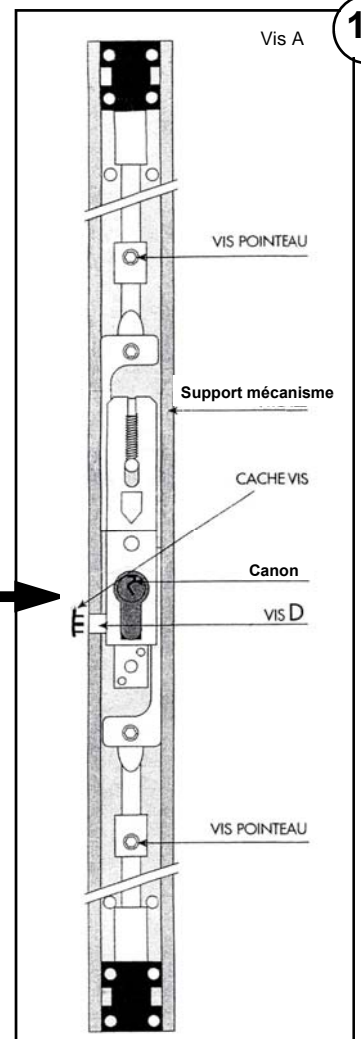

14



Dans le cas où la course des tringles ne serait pas correcte, déclipser le cache tringle et à l'aide d'une clé allen N°3 desserrer les vis pointeaux. Lorsque la serrure est déverrouillée régler la course des tringles de manière à ce qu'elles affleurent les extrémités haute et basse du panneau (schéma 14).

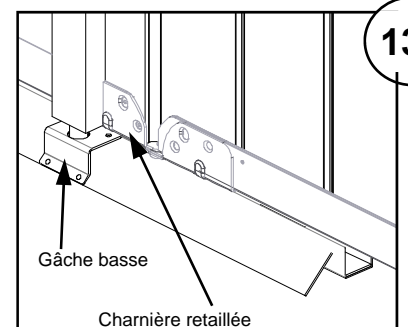

13a

## **CONTACT SAV**

**FTFM La Toulousaine**  
Service SAV  
BP 97 155 Escalquens  
31671 LABEGE CEDEX

Contactez Jacques, Patrice,  
Vincent ou Thomas au  
**Tél : 05-61-75-31-04**  
**Fax : 05-61-75-31-14**