



(GB) Installation, Operating and Maintenance Instructions

Garage Door Operator

(F) Instructions de montage, de manoeuvre et d'entretien

Motorisation de porte de garage

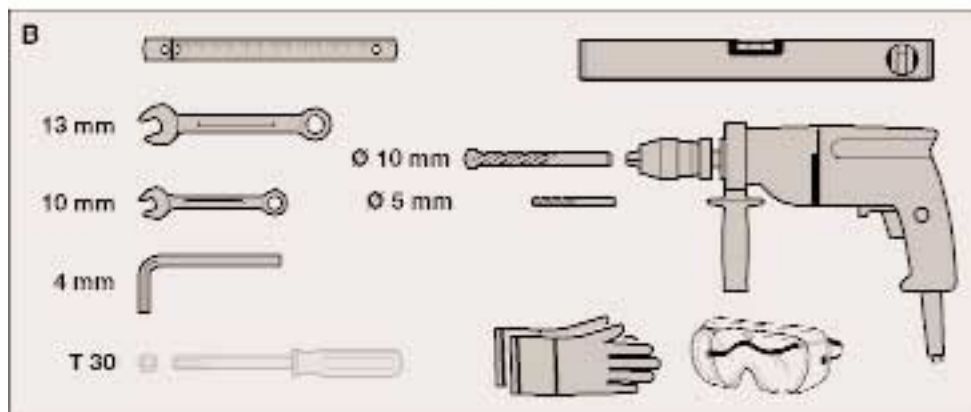
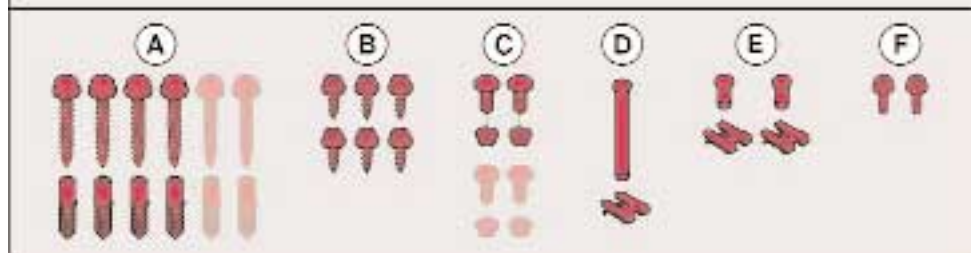
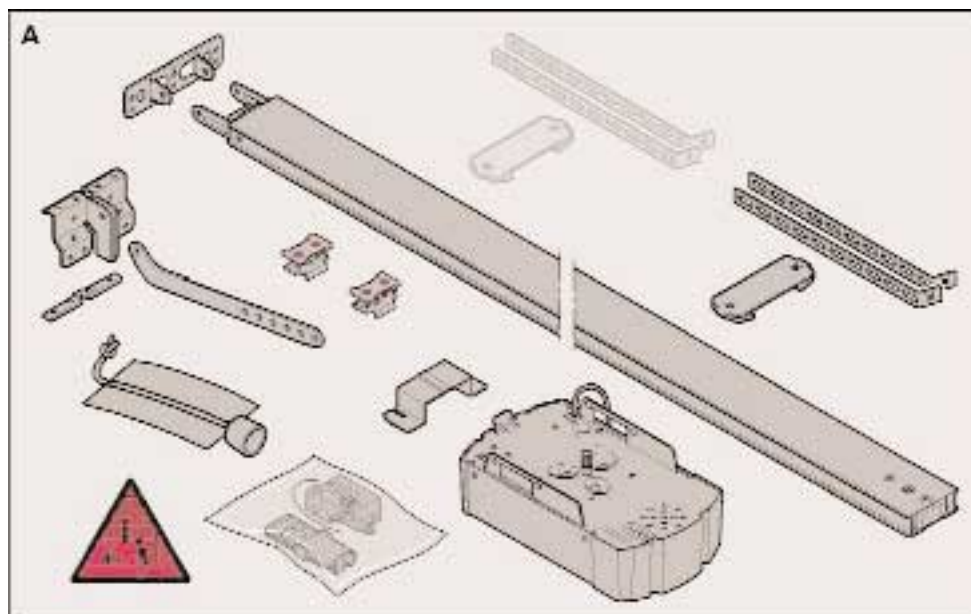

TABLE OF CONTENTS		PAGE		PAGE
A	Supplied items	2		5
B	Required tools for installation	2		HAND TRANSMITTER HS4
1	IMPORTANT NOTES	4		5.1
1.1	Important safety instructions	4		Important notes on the use of the hand transmitter
1.1.1	Warranty	4		6
1.1.2	Checking the door / door system	4		FUNCTION SELECTION
1.2	Important instructions for a safe installation	4		6.1
1.2.1	Before installing the garage door operator	4		MENU P
1.2.2	Carrying out the installation work	5		6.1.1
1.3	Warnings	5		Setting the "partial opening" position
1.4	Maintenance advice	5		6.1.2
1.5	Information on the illustrated section	5		Setting the reversing limit "closing edge safety device / leading photocell"
				6.2
				MENU 2
				6.2.1
				Setting the operator lighting – persistence time
				6.2.2
				Setting the operator lighting – radio signal, external push-button
				6.2.3
				Function of the hand transmitter and the two-channel radio receiver
				6.3
				MENU 0 – normal operation
				6.3.1
				Behaviour of the garage door operator after 2-3 fast-opening cycles in succession
				7
				SPECIAL MENUS
				7.1
				Selecting the special menus
				7.2
				General information on the special menus (menu 3 – menu A)
				7.2.1
				7-segment display when changing from the customer menu to the special menus
				7.2.2
				7-segment display after selecting a special menu
				7.3
				MENU 3 – automatic timed closing
				7.4
				MENU 4 – safety devices
				7.5
				MENU 5 – setting of:
				- advance warning phase
				- options relay
				- maintenance indication
				7.5.1
				Maintenance indication
				7.5.2
				Overview of maintenance intervals
				7.6
				MENU 6 – force limit during operation in the CLOSE direction
				7.6.1
				Checking the forces in the CLOSE direction
				7.7
				MENU 7 – behaviour during operation in the CLOSE direction
				7.8
				MENU 8 – force limit during operation in the OPEN direction
				7.8.1
				Checking the forces in the OPEN direction
				7.9
				MENU 9 – behaviour during operation in the OPEN direction
				7.10
				MENU A – maximum force
				8
				ERROR MESSAGES AND WARNINGS
				9
				DISMANTLING
				10
				TERMS OF WARRANTY
				11
				TECHNICAL DATA
				11.1
				Spare lamp



Illustrated section

10-34

2	INSTALLATION INSTRUCTIONS	35
2.1	Garage door operator	35
2.2	Required clearance for installing the operator	35
2.3	Latching on a sectional door	35
2.4	Centrally positioned lock on a sectional door	35
2.5	Off-centred reinforcement profile on a sectional door	35
2.6	Latching on an up-and-over door	35
2.7	Up-and-over doors with an ornamental wrought iron handle	35
2.8	Boom	35
2.9	Before installing the boom	35
2.10	Installing the boom	35
2.11	Boom operating modes	35
2.11.1	Manual operation	35
2.11.2	Automatic operation	35
2.12	Establishing the end-of-travel positions by installing the limit stops	35
2.13	Tensioning the toothed belt	36
3	INSTALLING THE GARAGE DOOR OPERATOR AND ACCESSORIES	36
3.1	Notes on electrical work	36
3.2	Connecting the radio receiver	36
3.3	Electrical connection / terminals	36
3.4	Operator lighting	36
3.5	Connecting additional components / accessories	36
3.6	Connecting external impulse buttons to start or stop door cycles	36
3.7	Connecting the IT3b internal push-button unit	36
3.7.1	Impulse button to start or stop door cycles	36
3.7.2	Light switch to switch the operator lighting on/off	36
3.7.3	Push-button to switch all the control elements on/off	36
3.8	Connecting a two-wire photocell	36
3.9	Connecting a self-monitoring wicket door contact	36
3.10	Connecting a closing edge safety device	36
4	PUTTING THE OPERATOR INTO SERVICE	36
4.1	General information	36
4.2	Menu selection	37
4.3	Putting into service	37
4.4	MENU J – adjustment / setting of the door type	37
4.5	MENU 1 – learning cycle / programming the operator	37
4.5.1	Programming the travel limits and the attached safety devices	37
4.6	Resetting the control system / restoring the factory settings	37

Dear Customer,

Thank you for choosing this quality product from our company. Please keep these instructions in a safe place for later reference.

Please observe the following instructions. They provide you with important information on the safe installation, operation and correct care/maintenance of your garage door operator, thus ensuring that this product will give you satisfaction for many years to come.

Please observe all our safety notes and warnings, specifically headed **ATTENTION**, **CAUTION** or **Note**.

**ATTENTION**

Installation, maintenance, repair and dismantling of the garage door operator may only be carried out by specialists.

Note

The inspection log book and instructions for safe handling and maintenance of the door must be placed at the disposal of the end user.

1 IMPORTANT NOTES**ATTENTION**

Incorrect installation or handling of the operator could result in serious injury. Therefore, please follow these instructions fully and with due care.

1.1 Important safety instructions

The garage door operator is designed and intended **exclusively** for the impulse operation of spring-balanced up-and-over and sectional doors in the **domestic / non-commercial sector** as well as for garage doors subjected to greater wear (e.g. underground and collective garages). **Use in the commercial sector is not permitted.**

Please observe the manufacturer's specifications regarding the door and operator combination. Possible hazards as defined in EN 12604 and EN 12453 are prevented by the design itself and by carrying out installation in accordance with our guidelines. Door systems used by the general public and equipped with a single protective device only, e.g. force limit, may only be used when monitored.

1.1.1 Warranty

We shall be exempt from our warranty obligations and product liability in the event that the customer carries out his own structural alterations or undertakes improper installation work or arranges for same to be carried out by others without our prior approval and contrary to the installation guidelines we have provided. Moreover, we shall accept no responsibility for the inadvertent or negligent operation of the operator and accessories nor for the improper maintenance of the door and/or its counterbalance mechanism. Batteries and light bulbs are also not covered by the warranty.

Note

Should the garage operator fail, a specialist must be immediately entrusted with its inspection / repair.

1.1.2 Checking the door / door system

The design of the operator is not suitable nor intended for the opening and closing of heavy doors, i.e. doors that can no longer be opened or closed manually or only do so with extreme difficulty. **Before installing the operator, it is therefore necessary to check the door and make sure that it can also be easily moved by hand.**

To do this, raise the door approx. 1 metre and then let it go. The door should retain this position, moving **neither** up **nor** down. If the door, moves in any of the two directions, there is a risk that the compensating springs are defective or incorrectly adjusted. In this case, increased wear and malfunctioning of the door system is to be expected.

**CAUTION: Danger to life!**

Never attempt to change, readjust, repair or move the compensating springs for the door's counterbalance mechanism or their holders.

The springs are under considerable tension and can cause serious injury.

Furthermore, check the entire door system (pivots, door bearings, cables, springs and fastenings) for wear and possible damage.

Check for signs of corrosion and fractures.

The door system may not be used if repair or adjustment work needs to be carried out. Always remember that a fault in the door system or a misaligned door can also cause severe injury.

Note

Before installing the operator and in the interests of personal safety, make sure that any work on the door's compensating springs, and if necessary, any maintenance and repair work, is carried out by a specialist.

Only correct fitting and maintenance in compliance with the instructions by a competent/specialist company or a competent/qualified person ensures safe and flawless operation of the system.

1.2 Important instructions for a safe installation

The specialist carrying out the work must ensure that installation is conducted in compliance with the prevailing national regulations on occupational safety and those governing the operation of electrical equipment.

Possible hazards as defined in DIN EN 13241-1 are prevented by the design itself and by carrying out installation in accordance with our guidelines.

1.2.1 Before installing the garage door operator

check that the door is in a flawless mechanical condition and is correctly balanced, so that it can be easily moved by hand (EN 12604). Further check whether the door opens and closes properly (see section 1.1.2).

In addition, any of the door's mechanical locks and latches not needed for power operation of the garage door should be immobilized. This includes in particular any locking mechanism connected with the door lock (see sections 2.3 and 2.6).

The garage door operator is designed for use in dry buildings and therefore must not be installed outdoors.

The garage ceiling must be constructed in such a way as to guarantee safe, secure anchoring of the operator. In the case of ceilings that are too high or too lightweight, the operator must be attached to additional braces.

1.2.2 Carrying out the installation work

Note

The fixing materials supplied must be inspected for suitability for the specific place of installation by the person carrying out the installation.

The clearance between the highest point of the door and the ceiling (also when the door is opening) must be at least 30 mm (see fig. 1.1a/1.1b). If clearance is inadequate, the operator may also be installed behind the opened door, provided sufficient space is available. In such instances, an extended door link must be used (to be ordered separately). The garage door operator can be positioned off-centre by max. 50 cm, the exception being sectional doors with high-lift tracks ("H" tracks), where a special track fitting is required. The required power outlet should be installed at a distance of approx. 50 cm from the operator head.

Please check these dimensions!

1.3 Warnings



Permanently installed controls (such as push-buttons, switches etc.) have to be installed within sight of the door but well away from any moving parts at a height of at least 1.5 m. It is vital that they are installed out of the reach of children.

Note

A sign warning about the trap hazard must be permanently affixed at a conspicuous location or in the proximity of the permanently installed push-buttons used to operate the door.

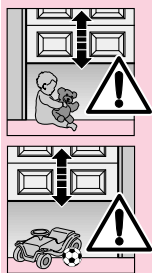

Make sure that

- neither persons nor objects are located within the door's range of travel.
- children do not play around with the door system.
- the rope of the mechanical release on the carriage cannot become entangled in the ceiling's support system or in any other protruding parts of vehicles or the door.



ATTENTION

For garages without a second access door, an **emergency release** must be fitted to ensure that there is no danger of getting locked out. This must be ordered separately and its function checked **once a month**.



ATTENTION

Do not allow anyone to hang bodily from the pull rope with knob.

1.4 Maintenance advice

The garage door operator is maintenance-free. For your own safety, however, we recommend having the door system checked **by a specialist in accordance with the manufacturer's specifications**.

Inspection and maintenance work may only be carried out by a specialist. In this connection, please contact your supplier. A visual inspection may be carried out by the owner.

If repairs become necessary, please contact your supplier. We would like to point out that any repairs not carried out properly or with due professionalism shall render the warranty null and void.

1.5 Information on the illustrated section

The illustrated section shows installation of the operator on a sectional door.

Where installation differs for an up-and-over door, this is shown in addition.

In this instance, letters are assigned to the figures as follows:

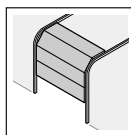

a to a **sectional door** and

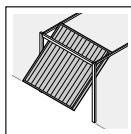

b to an **up-and-over door**.

Some of the figures additionally include the symbol shown below, offering a text reference. This text reference provides you with important information regarding installation and operation of the garage door operator in the following illustrated section.

Example:



= see text section, point 2.2

In addition, in both the text section and the illustrated section at the points where the menus of the operator are explained, the following symbol appears to indicate a factory setting or settings.



= factory setting

Copyright.

No part of this manual may be reproduced without our prior permission. Subject to changes.

TABLE DES MATIERES		PAGE
A	Articles livrés	2
B	Outils nécessaires au montage	2
1	REMARQUES IMPORTANTES	7
1.1	Consignes importantes de sécurité	7
1.1.1	Responsabilité	7
1.1.2	Contrôle de la porte / de l'installation de porte	7
1.2	Consignes importantes de sécurité pour le montage	7
1.2.1	Avant le montage	7
1.2.2	Lors des travaux de montage	8
1.3	Avertissement	8
1.4	Consignes d'entretien	8
1.5	Présentation de la section illustrée	8
	Partie illustrée	10-34
2	INSTRUCTIONS DE MONTAGE	45
2.1	Motorisation de porte de garage	45
2.2	Espace libre nécessaire au montage de la motorisation	45
2.3	Verrous mécaniques sur portes sectionnelles	45
2.4	Portes sectionnelles avec fermeture centrale	45
2.5	Portes sectionnelles avec profil de renfort excentrique	45
2.6	Verrous mécaniques de sur portes basculantes	45
2.7	Portes basculantes avec poignée en ferronnerie d'art	45
2.8	Rail de guidage	45
2.9	Avant le montage du rail	45
2.10	Montage du rail de guidage	45
2.11	Types de manœuvre pour le rail de guidage	45
2.11.1	Commande manuelle	45
2.11.2	Commande automatique	45
2.12	Détermination des positions finales de la porte par montage des butées	46
2.13	Tension de la sangle crantée/courroie dentée	46
3	INSTALLATION DE LA MOTORISATION DE PORTE DE GARAGE ET DES ACCESSOIRES	46
3.1	Instructions relatives aux travaux électriques	46
3.2	Raccordement du récepteur radio	46
3.3	Raccordement électrique/bornes de raccordement	46
3.4	Eclairage de la motorisation	46
3.5	Raccordement des composants additionnels / accessoires	46
3.6	Raccordement d'un bouton-poussoir externe à impulsion pour déclencher ou arrêter des trajets de porte	46
3.7	Raccordement d'un bouton-poussoir IT3b	46
3.7.1	Bouton-poussoir à impulsion pour déclencher ou arrêter un trajet de porte	46
3.7.2	Bouton d'éclairage pour allumer et couper l'éclairage de la motorisation	46
3.7.3	Bouton pour activer et couper tous les éléments de commande	46
3.8	Raccordement d'une cellule photoélectrique à 2 fils	46
3.9	Raccordement d'un contact testé de portillon incorporé	47
3.10	Raccordement d'une sécurité de contact	47
4	MISE EN SERVICE DE LA MOTORISATION	47
4.1	Généralités	47
4.2	Sélection des menus	47
4.3	Mise en service	47
4.4	MENU J – Ajustement / configuration du type de porte	47
4.5	MENU 1 – Trajet d'apprentissage / apprentissage de la motorisation	47
4.5.1	Apprentissage des positions finales et des dispositifs de sécurité connectés	47
4.6	Réinitialisation / remise aux réglages d'usine	48
5	EMETTEUR HS4	48
5.1	Consignes importantes pour l'utilisation de l'émetteur	48
6	CHOIX DE LA FONCTION	48
6.1	MENU P	48
6.1.1	Réglage de la position "ouverture partielle"	48
6.1.2	Réglage de la limite d'inversion "sécurité de contact / cellule photoélectrique avancée"	49
6.2	MENU 2	49
6.2.1	Réglage de l'éclairage de la motorisation – Durée d'éclairage résiduel	49
6.2.2	Réglage de l'éclairage de la motorisation – Radio, bouton-poussoir externe	49
6.2.3	Fonction de l'émetteur et du récepteur radio à 2 canaux	49
6.3	MENU 0 – Service normal	49
6.3.1	Réaction de la motorisation de porte de garage après 2-3 ouvertures rapides consécutives	50
7	MENUS SPECIAUX DE SERVICE	50
7.1	Sélection des menus spéciaux de service	50
7.2	Généralités sur les menus spéciaux de service (menu 3 – menu A)	50
7.2.1	Affichage à 7 segments lors du passage du menu client aux menus spéciaux de service	50
7.2.2	Affichage à 7 segments après sélection d'un menu spéciaux de service	50
7.3	MENU 3 – Fermeture automatique	50
7.4	MENU 4 – Dispositifs de sécurité	50
7.5	MENU 5 – Réglage: - du temps d'avertissement - du relais optionnel - de l'affichage d'entretien	51
7.5.1	Affichage d'entretien	51
7.5.2	Aperçu des intervalles d'entretien	51
7.6	MENU 6 – Limiteur d'effort pendant le trajet en direction "porte fermée"	51
7.6.1	Test d'effort dans le sens "porte fermée"	51
7.7	MENU 7 – Procédure lors du trajet en direction "porte fermée"	51
7.8	MENU 8 – Limiteur d'effort pendant le trajet en direction "porte ouverte"	52
7.8.1	Test d'effort dans le sens "porte ouverte"	52
7.9	MENU 9 – Procédure lors du trajet en direction "porte ouverte"	52
7.10	MENU A – Effort maximal	52
8	MESSAGES D'ERREUR ET D'AVERTISSEMENT	52
9	DEMONTAGE	52
10	CONDITIONS DE GARANTIE	53
11	SPECIFICATIONS TECHNIQUES	53
11.1	Ampoules de rechange	53

Cher client,

Nous vous félicitons d'avoir porté votre choix sur l'un des produits de haute qualité de notre société. Veuillez conserver soigneusement la présente notice.

Lisez et respectez les consignes ci-après, qui fournissent des informations importantes pour le montage, la commande et l'entretien/le service corrects de votre motorisation de porte de garage. Vous pourrez ainsi profiter de ce produit pendant de nombreuses années.

Veuillez respecter toutes nos consignes de sécurité et d'avertissement, qui sont identifiés spécialement par **ATTENTION** ou **Remarque**.

**ATTENTION**

Le montage, l'entretien, les réparations et le démontage de la motorisation de porte de garage doivent être effectués par des professionnels.

Remarque

Le carnet d'essai et les instructions pour une utilisation et un entretien sûrs de l'installation de porte doivent être remis à l'utilisateur final.

1 REMARQUES IMPORTANTES**ATTENTION**

Le montage ou l'utilisation incorrects de la motorisation peut provoquer des blessures graves. Veuillez donc à respecter scrupuleusement toutes les instructions contenues dans la présente notice!

1.1 Consignes importantes de sécurité

La motorisation de porte de garage est destinée **exclusivement** à la commande par impulsion de portes sectionnelles et basculantes équilibrées par ressort, ainsi que de portes basculantes équilibrées par contrepoids, **dans le cadre d'un usage privé et non professionnel** ainsi que pour des portes de garage avec une fréquence d'utilisation plus importante (p. ex. garages collectifs et souterrains). **L'utilisation dans le domaine professionnel est interdite!**

Respectez les consignes du fabricant concernant la combinaison porte - motorisation. La construction et le montage selon nos consignes évitent les dangers potentiels dans le sens de EN 12604 et EN 12453. Les installations de porte qui se trouvent dans un lieu public et qui ne disposent que d'un seul dispositif de sécurité, p. ex. un limiteur d'effort, doivent être utilisées sous supervision.

1.1.1 Responsabilité

Le fabricant décline toute responsabilité et n'applique aucune garantie si des modifications constructives ont été apportées sans notre autorisation préalable, ou si l'installation n'a pas été effectuée conformément aux instructions de montage fournies par nous. En outre, nous n'accepterons aucune responsabilité en cas d'utilisation négligente ou inconsiderée de la motorisation et de ses accessoires, ni en cas d'entretien incorrect de la porte et de son système d'équilibrage. Les batteries et ampoules ne sont pas couvertes par la garantie.

Remarque

En cas de panne de la motorisation de porte de garage, il faut faire appel sans tarder à un professionnel pour effectuer le contrôle / la réparation.

1.1.2 Contrôle de la porte / de l'installation de porte

Cette motorisation n'est pas conçue pour la manœuvre de portes lourdes, c.-à-d. des portes qui ne peuvent plus être ouvertes et fermées manuellement, ou seulement au prix d'un effort important. **Par conséquent, avant le montage de la motorisation, il est impératif de vérifier si la porte peut être manœuvrée aisément à la main.**

Pour cela, levez la porte d'environ 1 mètre et lâchez-la. La porte doit rester dans cette position et ne peut se déplacer **ni** vers le bas, **ni** vers le haut. Si la porte se déplace dans l'un des deux sens, il est possible que les ressorts d'équilibrage / les contrepoids ne soient pas bien réglés ou soient défectueux. Dans ce cas, l'installation de porte s'usera plus rapidement et présentera des problèmes de fonctionnement.

**ATTENTION: danger mortel!**

N'essayez jamais de remplacer, de rajuster, de réparer ou de déplacer vous-même les ressorts du système d'équilibrage de la porte ou ses fixations. Ils sont sous une tension importante et peuvent causer des blessures graves.

Vérifiez en outre toute l'installation de la porte (charnières, roulements de porte, câbles, ressorts et points de fixation) pour voir s'il n'y a pas d'usure ou d'éventuels dommages. Vérifiez s'il n'y a pas de rouille, de corrosion ou de fissures. Il est interdit d'utiliser l'installation de la porte si des travaux de réparation ou de réglage doivent être effectués. Une panne de l'installation de la porte ou un mauvais réglage peuvent en effet causer des blessures graves.

Remarque

Avant d'installer la motorisation, faites effectuer, pour votre propre sécurité, les travaux d'équilibrage et si nécessaire les travaux d'entretien et de réparation, et ce uniquement par un professionnel!

Seul un montage et un entretien corrects par une société ou une personne compétente/spécialisée, conformément aux instructions, peuvent garantir un fonctionnement correct et sûr des équipements installés.

1.2 Consignes importantes de sécurité pour le montage

Lors des travaux de montage, l'installateur devra veiller à respecter les prescriptions en vigueur relatives à la sécurité à travaux ainsi que les prescriptions concernant l'utilisation d'appareils électriques. Toutes les directives nationales doivent être respectées. La construction et le montage selon nos consignes évitent les dangers potentiels dans le sens de DIN EN 13241-1.

1.2.1 Avant le montage

de la motorisation de porte de garage, vérifiez que la porte est en bon état mécanique, qu'elle est équilibrée et qu'elle se manœuvre aisément à la main (EN 12604). Contrôlez en outre si la porte s'ouvre et se ferme correctement (voir paragraphe 1.1.2).

En outre, les verrous mécaniques de la porte, qui ne sont pas nécessaires pour l'utilisation avec une motorisation de porte de garage, doivent être mis hors service. Il s'agit plus particulièrement des mécanismes de verrouillage du verrou de porte (voir paragraphes 2.3 et 2.6).

La motorisation de porte de garage est conçue pour être installée dans un endroit sec et ne peut donc pas être montée à l'extérieur. Le plafond du garage doit être réalisé de telle façon à garantir une fixation sûre de la motorisation. Si le plafond est trop haut ou pas assez résistant, la motorisation doit être montée sur des montants supplémentaires.

1.2.2 Lors des travaux de montage

Remarque

L'installateur doit vérifier que les matériaux de montage fournis conviennent pour le lieu d'installation prévu.

L'espace libre entre le point le plus élevé de la porte et le plafond doit atteindre au minimum 30 mm (même lors de l'ouverture de la porte) (voir fig. 1.1a/1.1b). Si l'espace libre est plus réduit, il est possible d'installer également la motorisation derrière la porte ouverte. Dans ce cas, il faut installer un entraîneur de porte plus long, qui doit être commandé séparément. En outre, la motorisation peut être excentrée de max. 50 cm, sauf pour des portes sectionnelles avec rails rehaussés (ferrure H), pour lesquelles des ferrures spéciales sont nécessaires. La prise de contact indispensable doit être montée à env. 50 cm à côté de la tête d'entraînement.

Veillez contrôler ces dimensions!

1.3 Avertissements

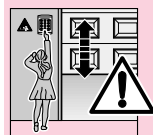

Les appareils de commande fixes (p. ex. boutons-poussoirs), doivent être installés en vue de la porte, mais à l'écart des pièces mobiles et à une hauteur de minimum 1,5 m. Ils doivent absolument être installés hors de portée des enfants!

Remarque

Le panneau d'avertissement (risque de pincement) doit être placé à demeure à un endroit bien visible ou à proximité des boutons-poussoirs fixes de la commande.

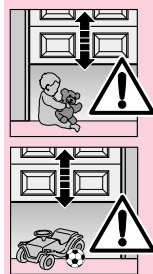

Veillez à ce que:

- aucun objet ou personne ne se trouve sur le trajet d'une porte en mouvement.

- aucun enfant ne joue à proximité de l'installation de la porte!

- le câble du déverrouillage mécanique ne puisse pas se coincer dans une galerie de toit ou une autre partie en saillie du véhicule ou sur la porte.



ATTENTION

Pour les garages qui ne disposent pas d'une deuxième entrée, il faut impérativement installer un dispositif de **déverrouillage de secours**, qui évite de se trouver bloqué à l'extérieur. Ce dispositif est à commander séparément. Son bon fonctionnement doit être contrôlé **tous les mois**.



ATTENTION

Ne jamais se suspendre de tout son poids à la trette de déverrouillage!

1.4 Consignes d'entretien

La motorisation de porte de garage est sans entretien. Pour votre propre sécurité, il est cependant recommandé de faire vérifier l'ensemble de l'installation **par un professionnel, conformément aux prescriptions du fabricant**.

Le contrôle et l'entretien doivent être effectués par un spécialiste. Adressez-vous dans ce but à votre fournisseur. L'exploitant peut cependant effectuer un contrôle optique.

En cas de besoin de réparation, adressez-vous à votre fournisseur. Nous déclinons toute responsabilité en cas de réparation non ou mal effectuée.

1.5 Présentation de la section illustrée

La section illustrée présente en détail le montage de la motorisation sur une porte sectionnelle.

Si elle présente des différences de montage, une porte basculante est illustrée également.

Dans la numérotation des figures, la lettre

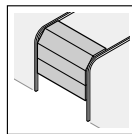

a concerne les **portes sectionnelles**, et

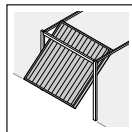

b les **portes basculantes**.

Certaines illustrations comportent en outre le symbole ci-dessous et une référence au texte. Le texte de cette référence fournit des informations importantes pour le montage et la manœuvre de la porte de garage.

Exemple:



= voir partie **texte**, paragraphe **2.2**

En outre, la partie texte et illustrations comporte le symbole suivant, qui caractérise les réglages d'usine, aux endroits où sont expliqués les menus de la motorisation.



= réglage **d'usine**

Droits d'auteur réservés.

Reproduction même partielle uniquement avec notre autorisation. Changements de construction réservés.

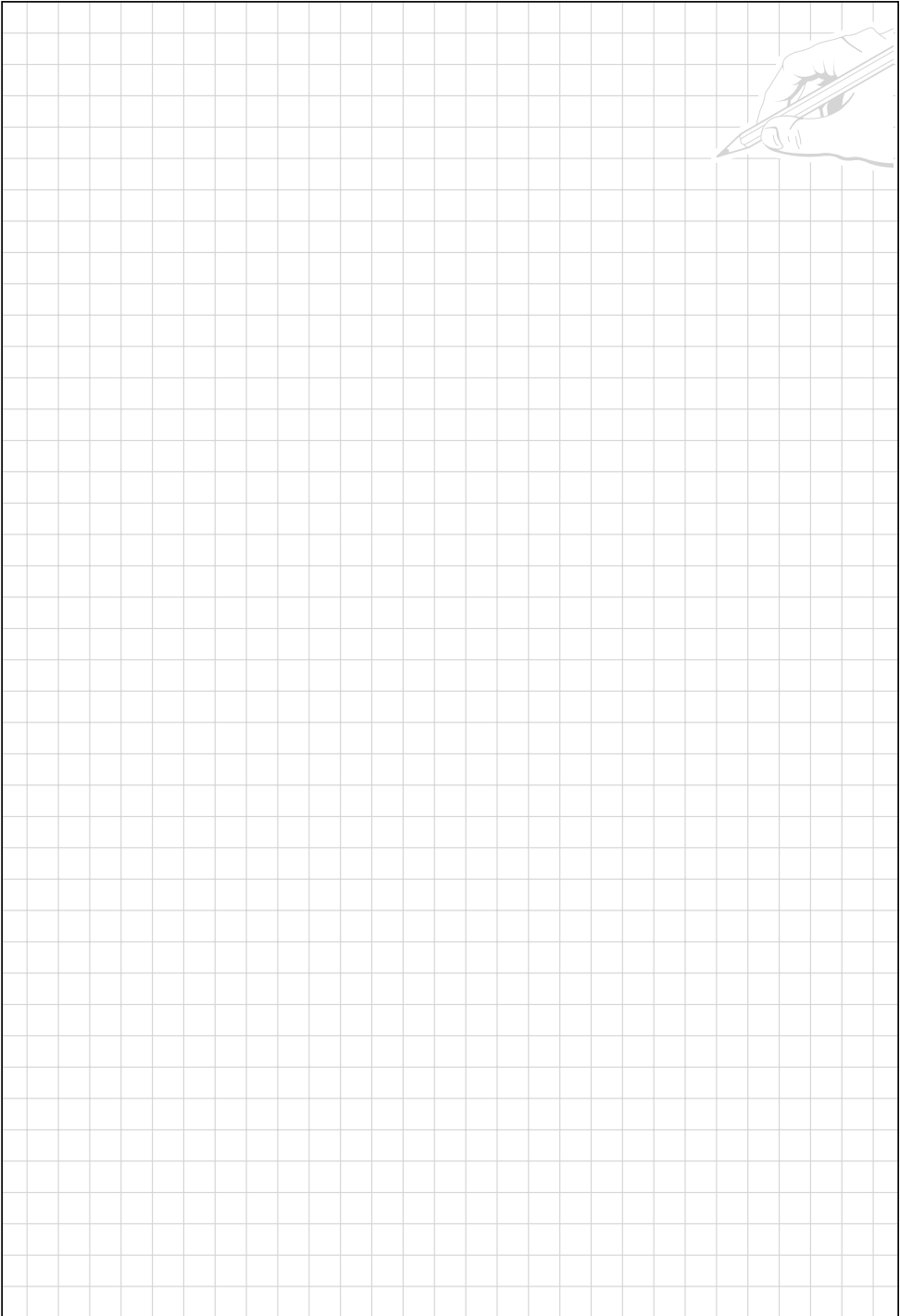

1a

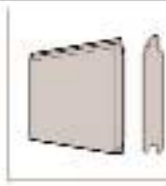

1.1a



1.2.2/2.2

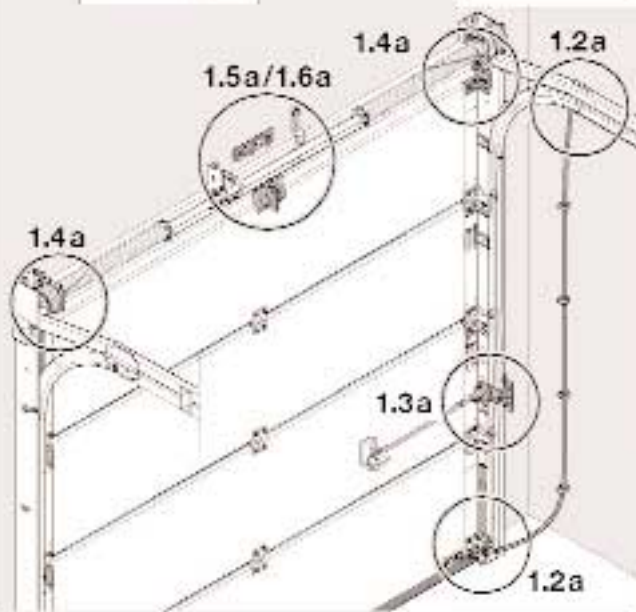
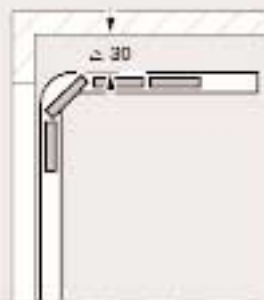

1.2a



2.3

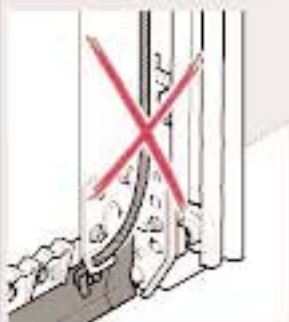

1.5a/1.6a

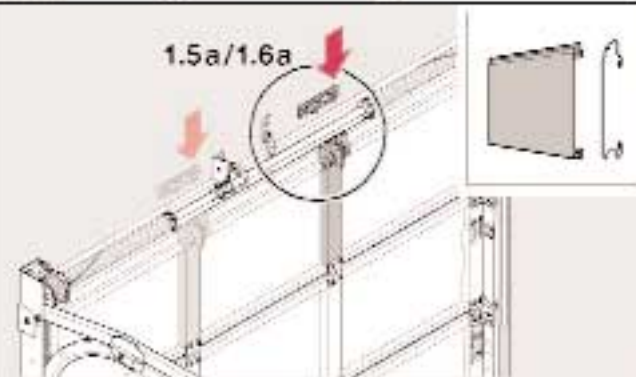

1.3a



2.3

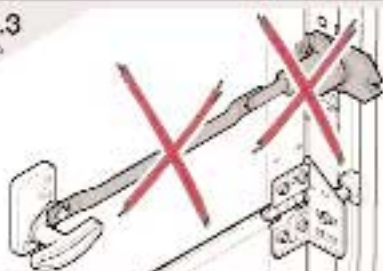

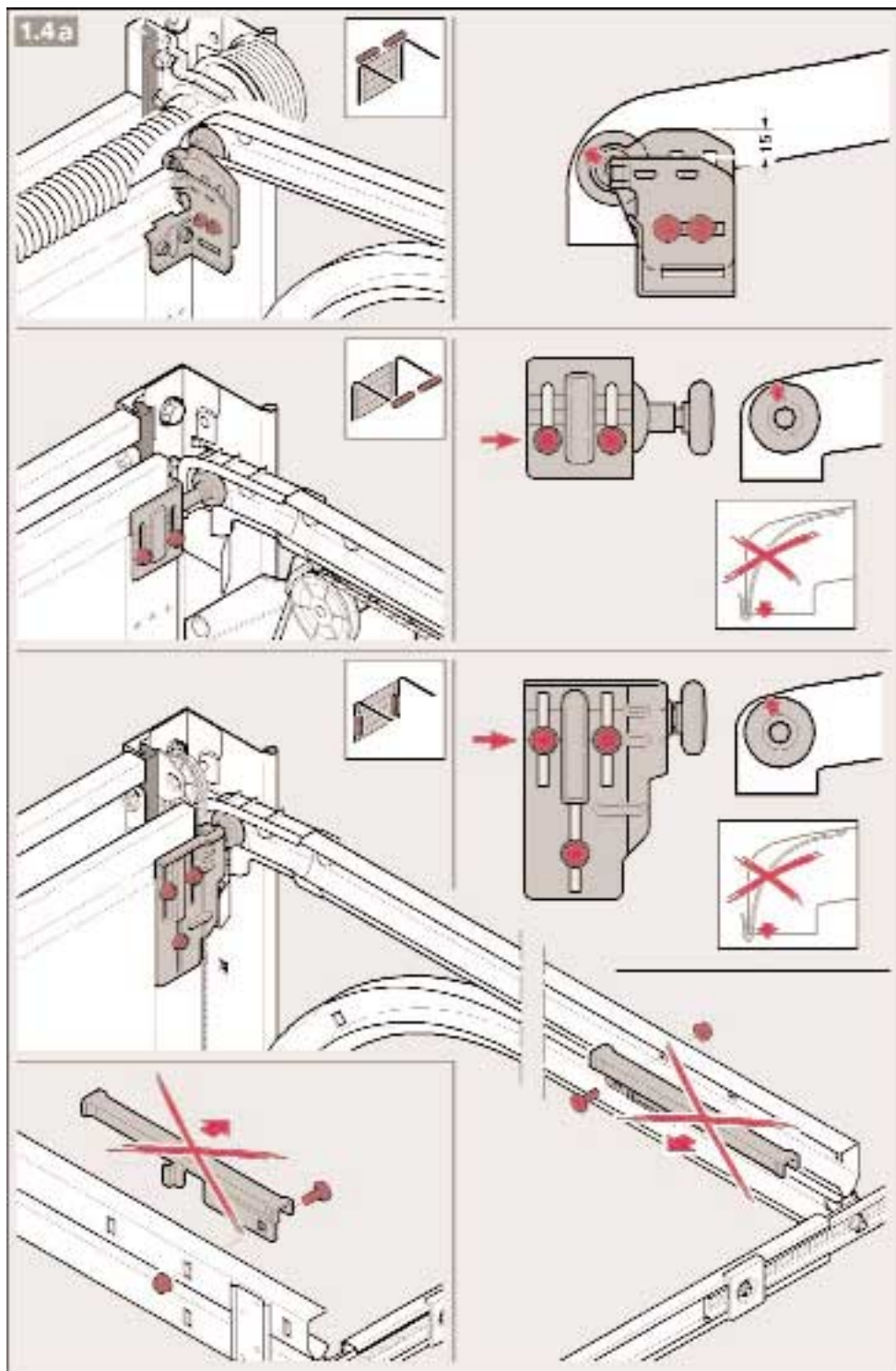

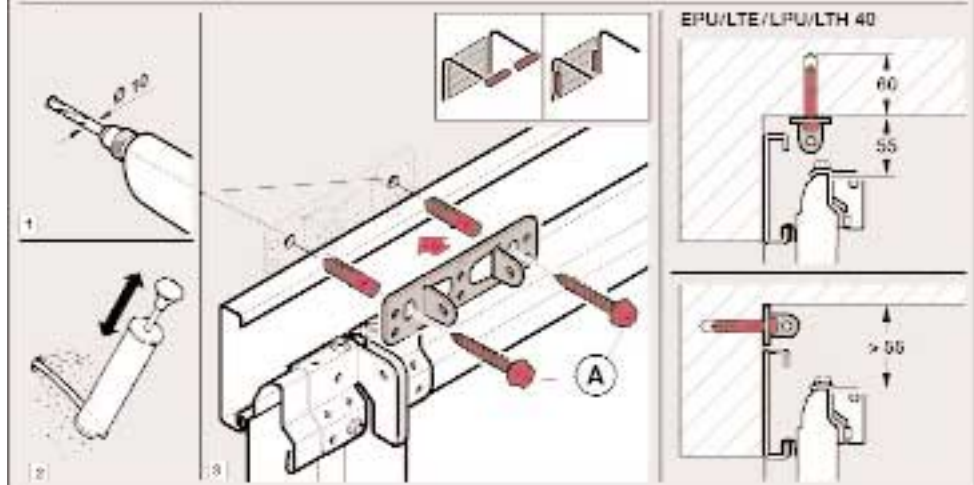
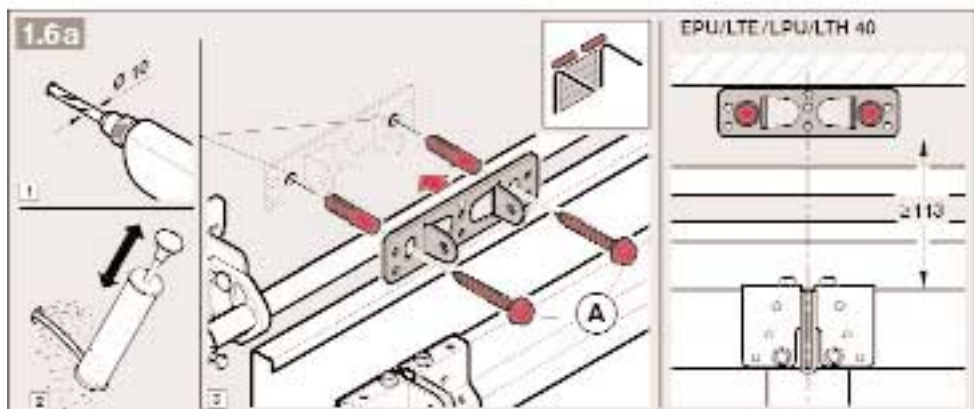
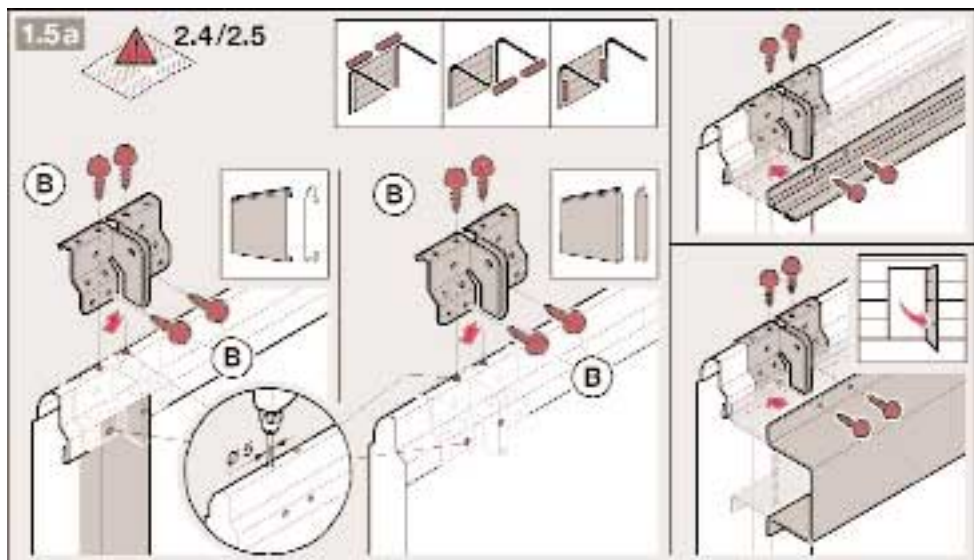

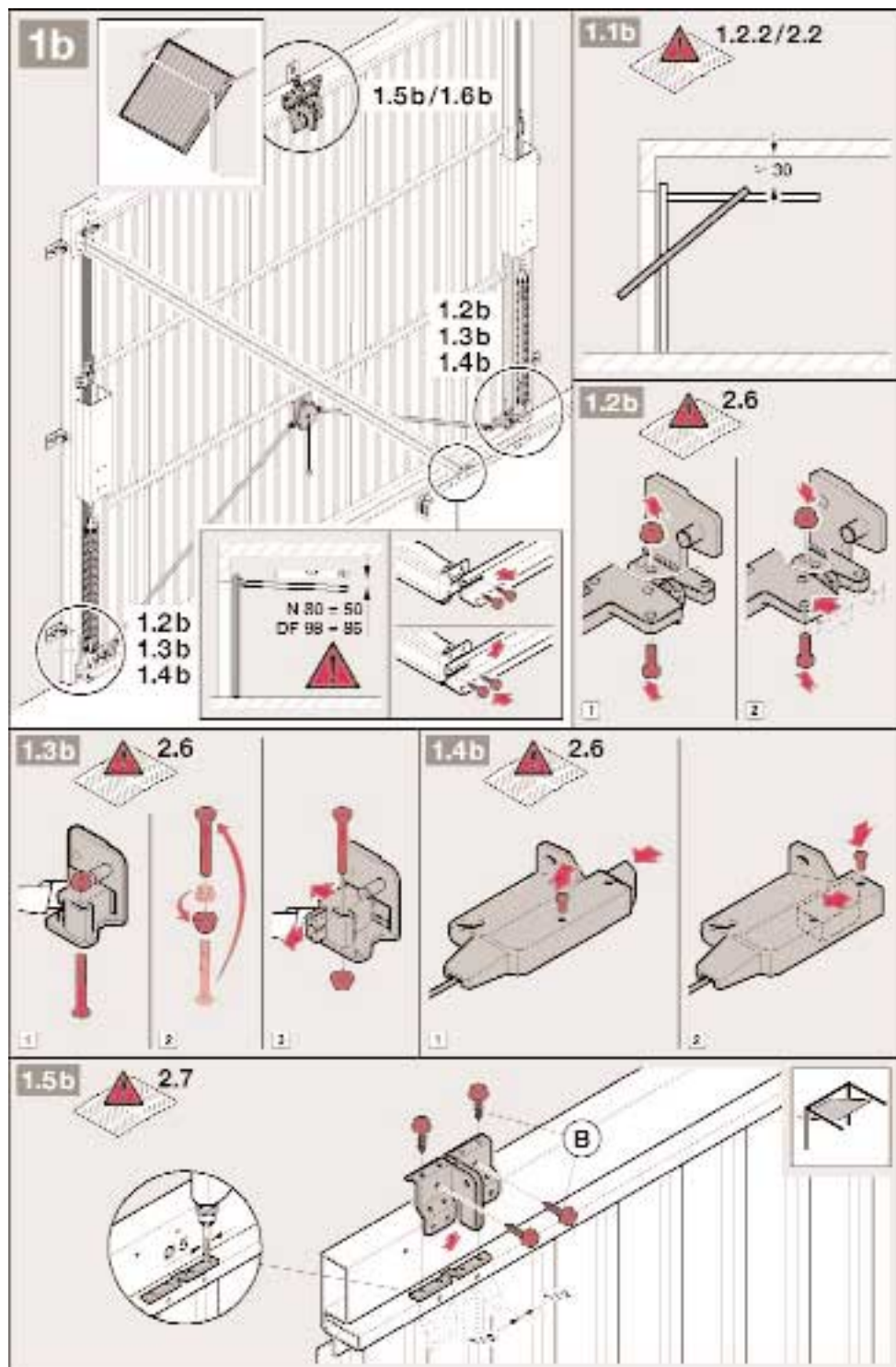

1.6b

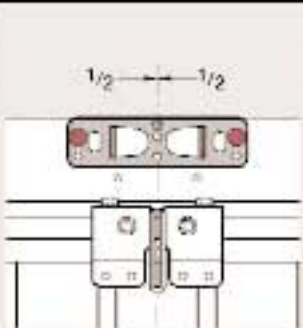
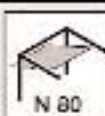
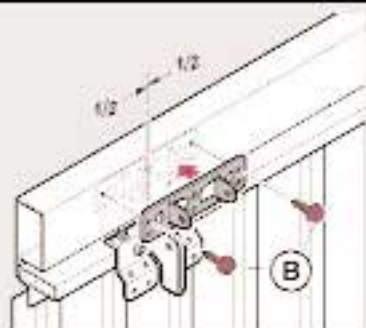

2.7

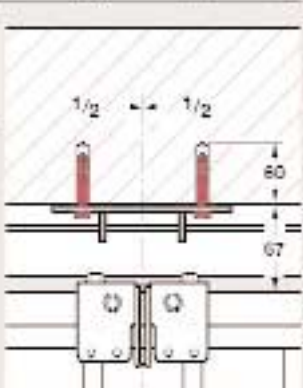
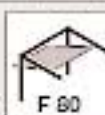
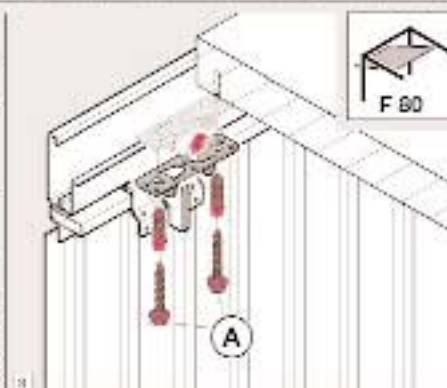
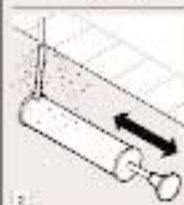
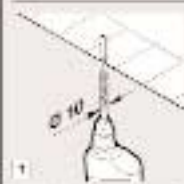
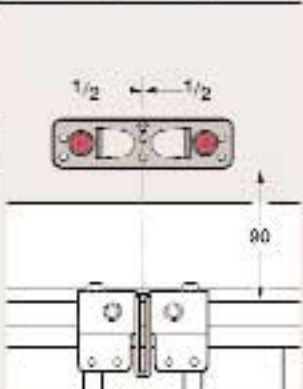
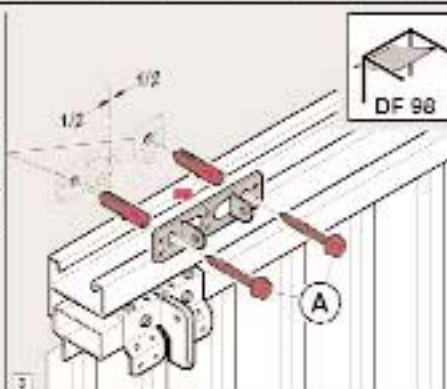
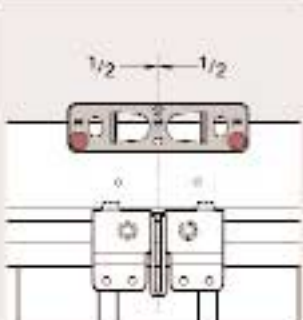
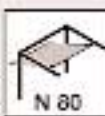
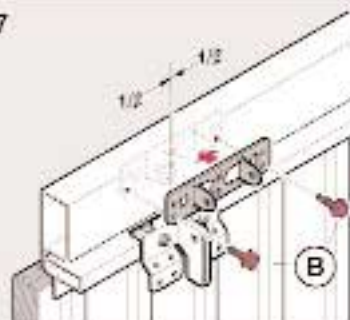

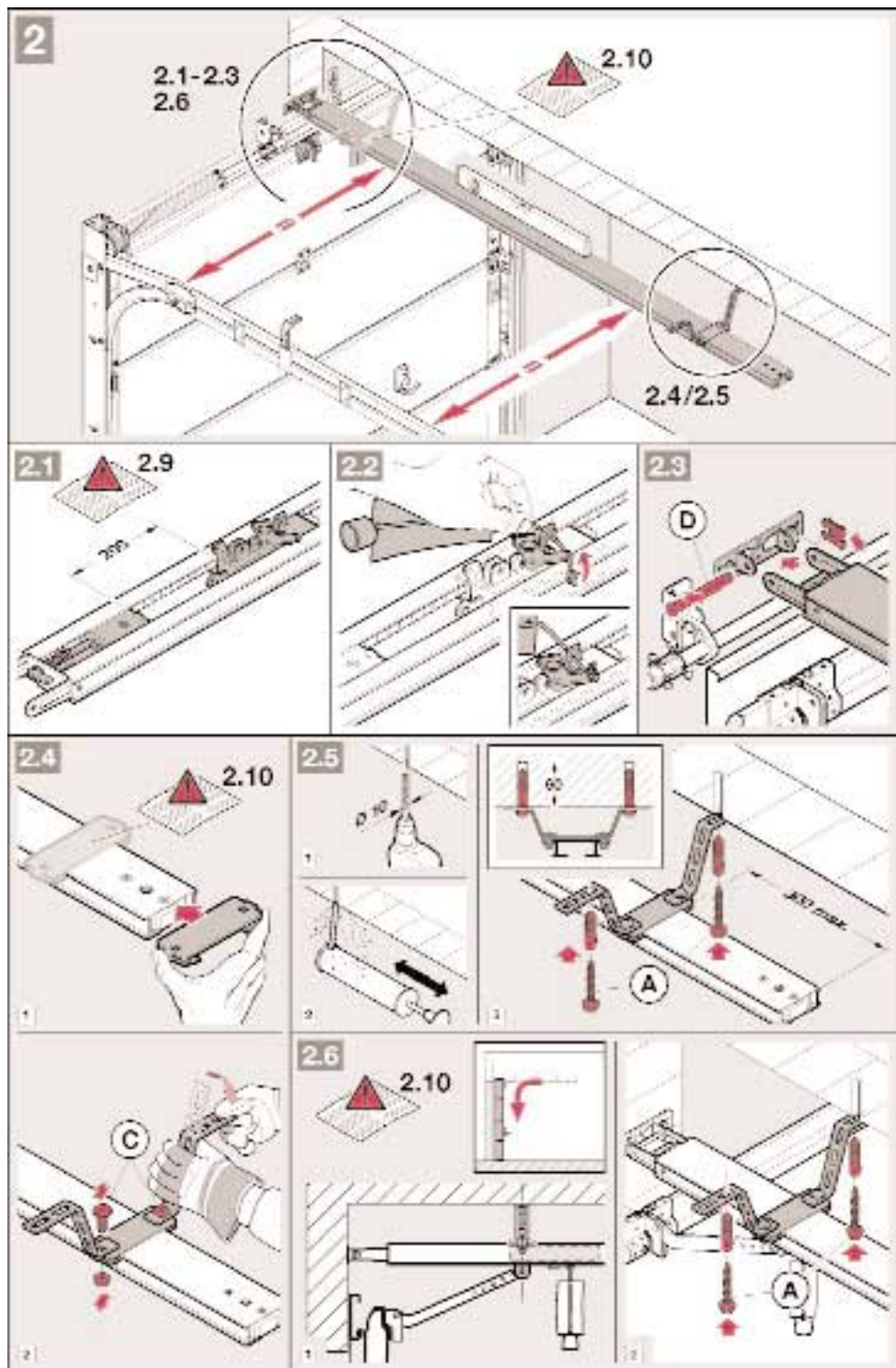

3a



3.1a

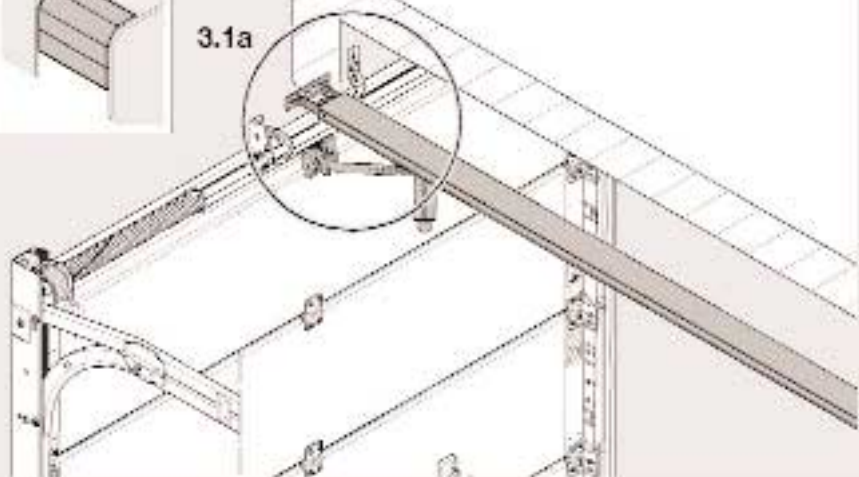

3.1a

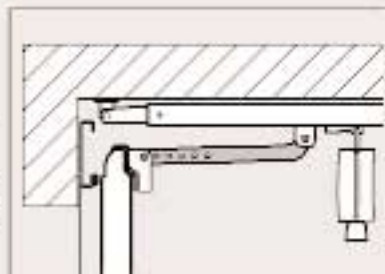
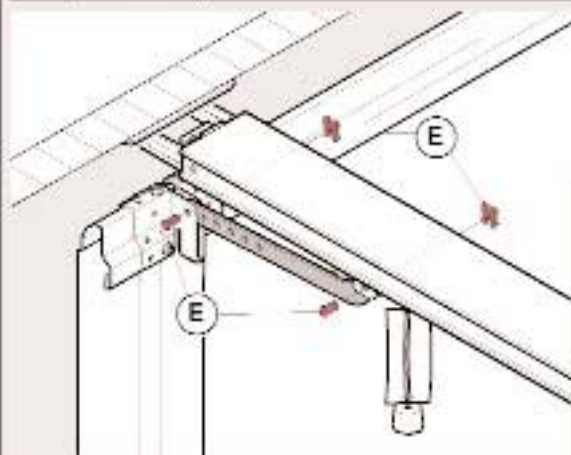
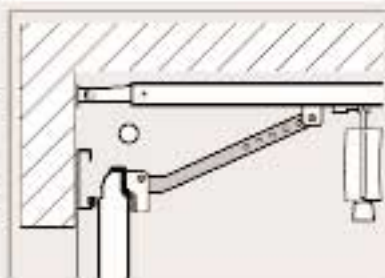
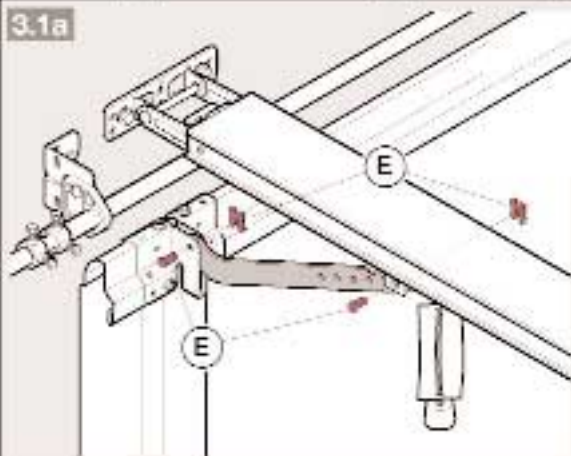

3b

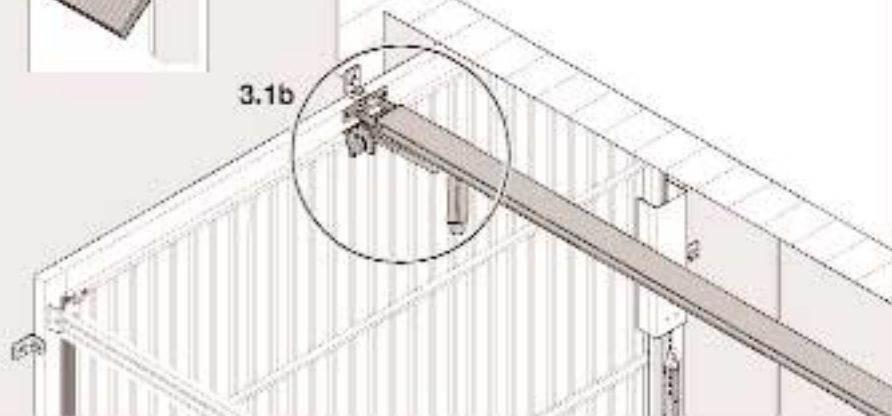

3.1b

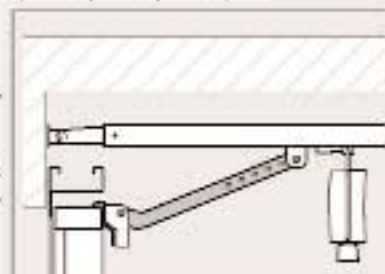
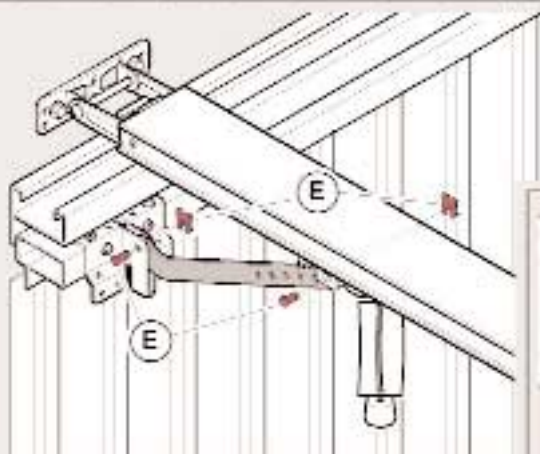
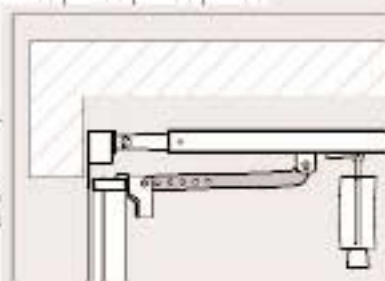
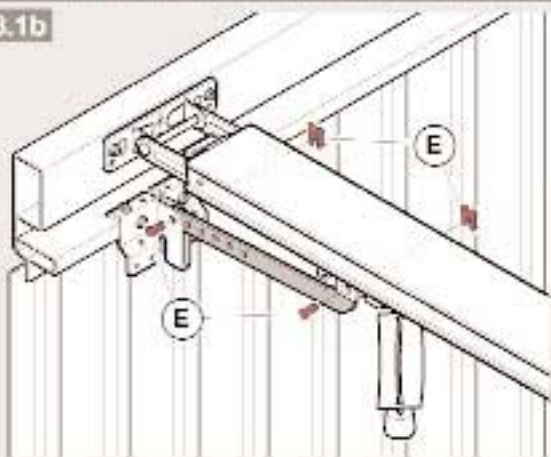

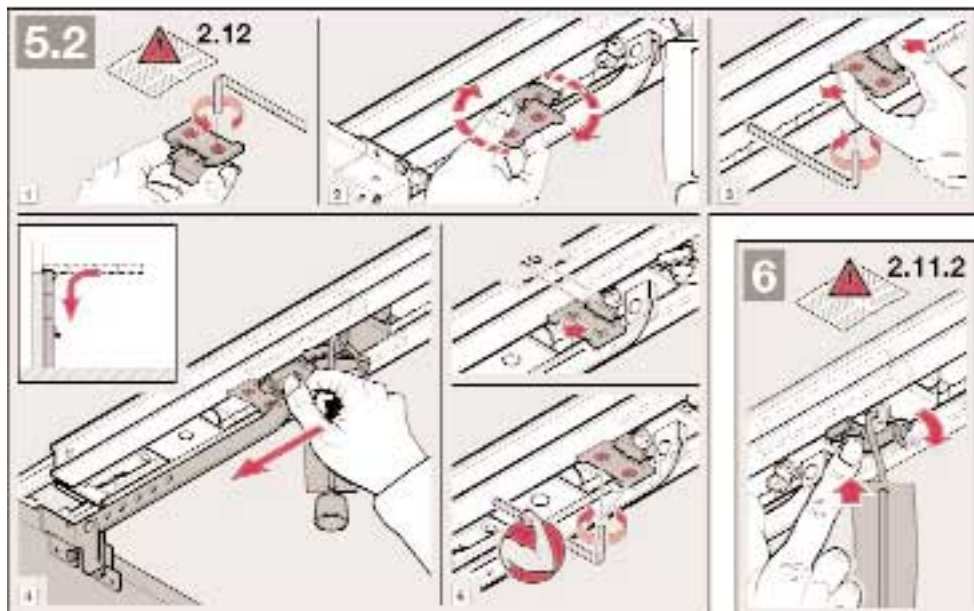
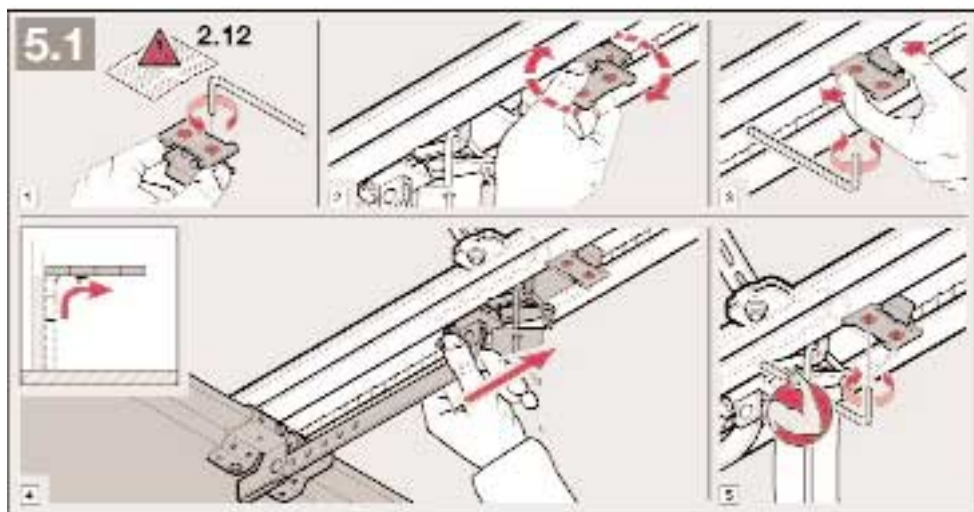
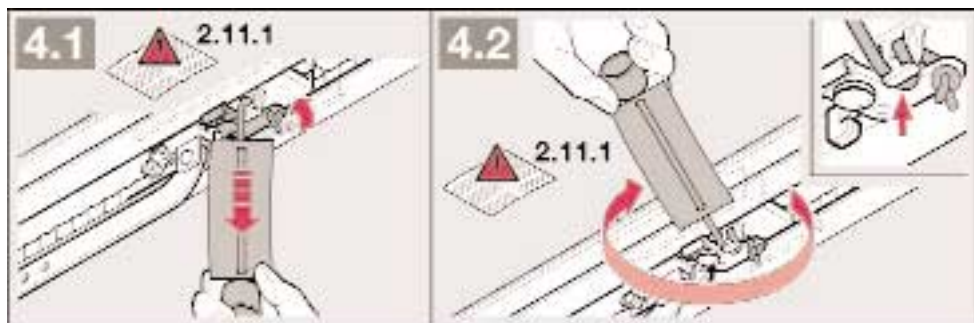

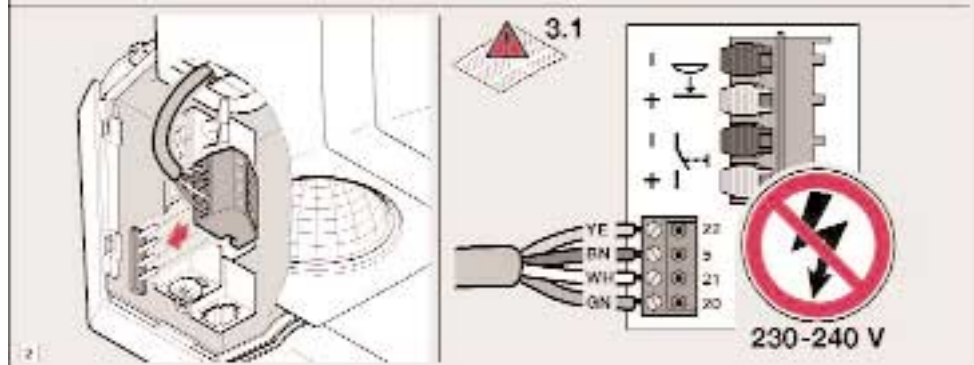
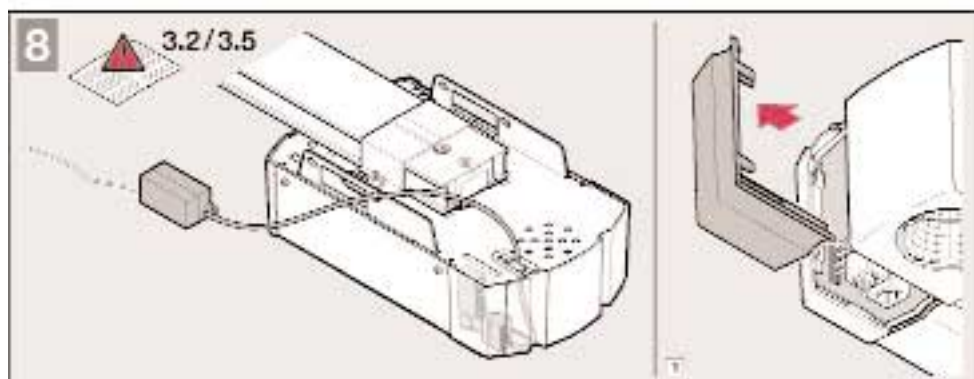
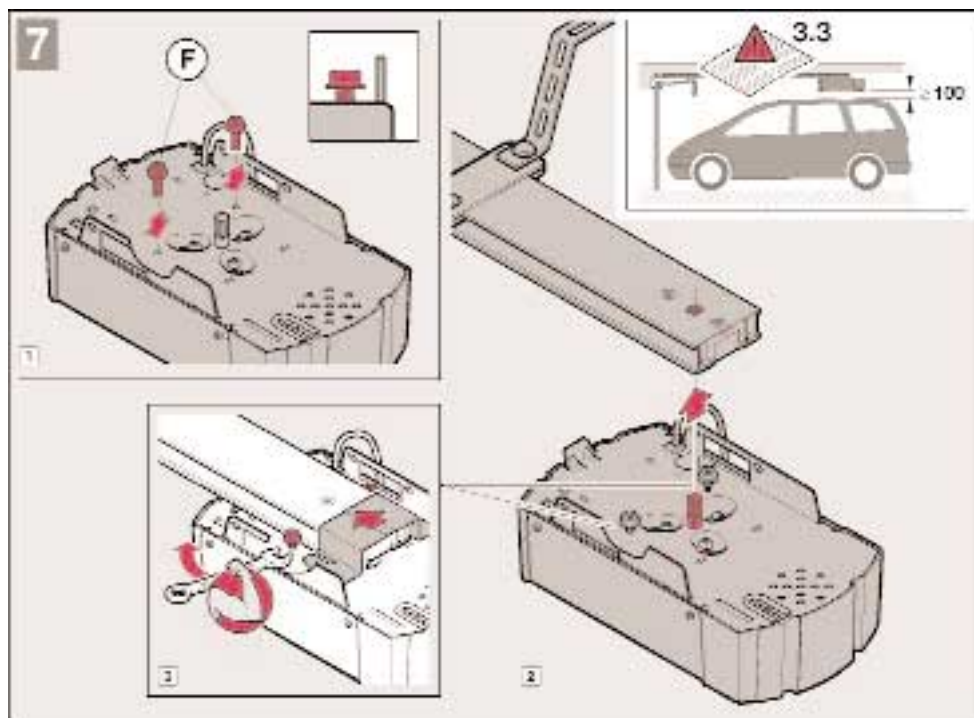

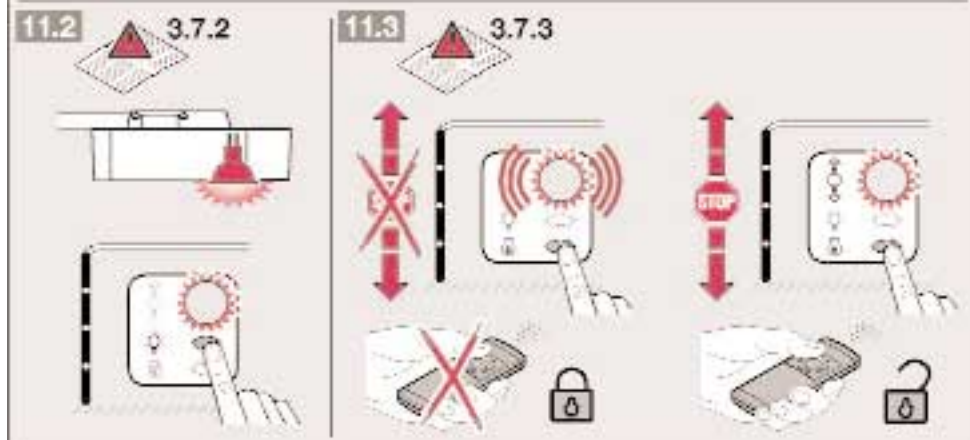
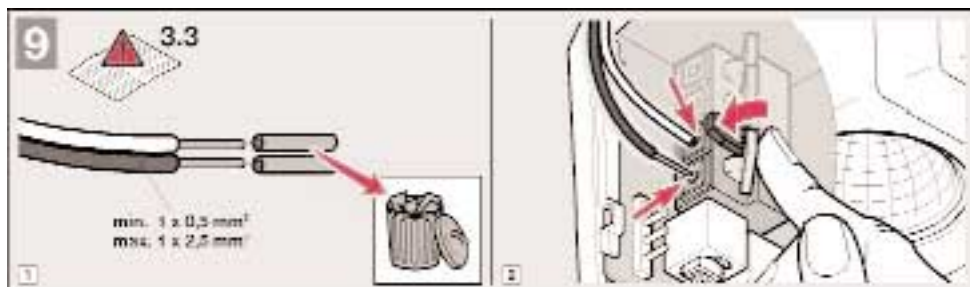

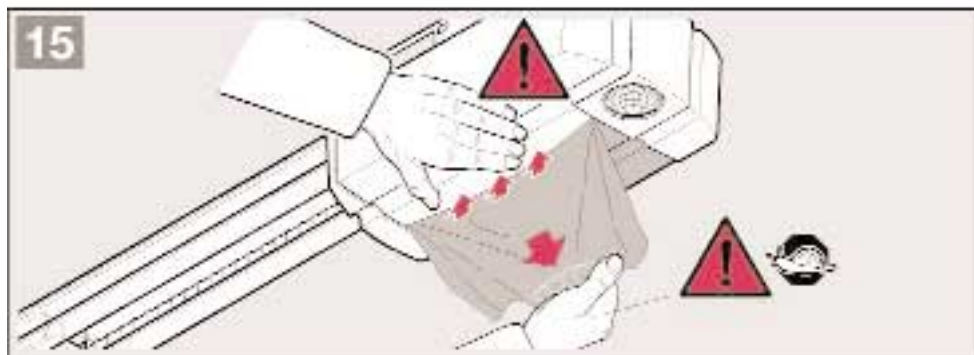
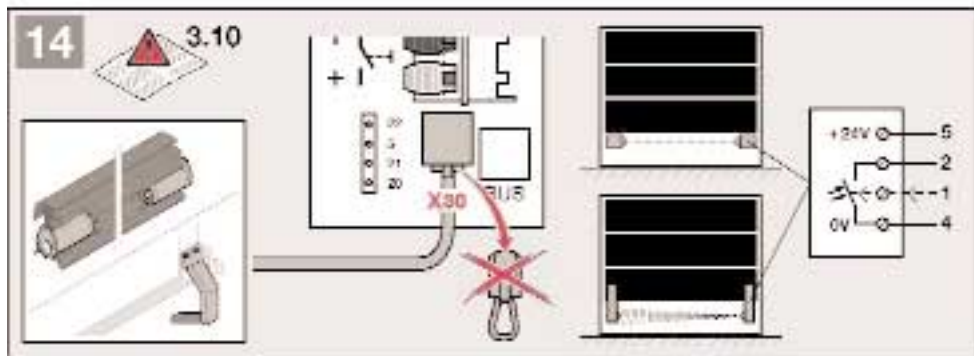
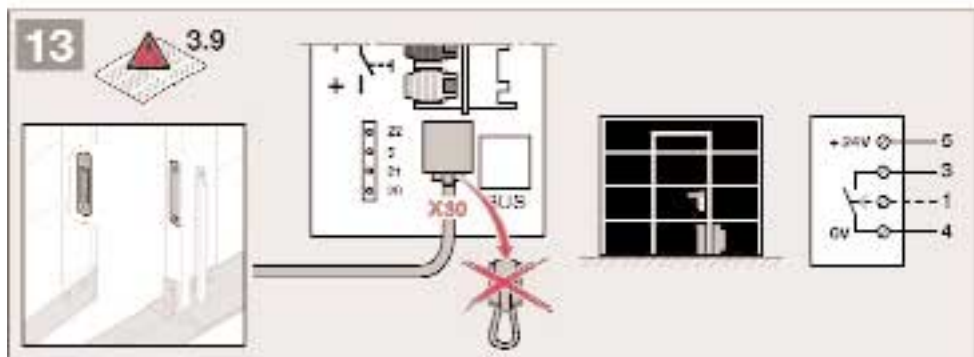
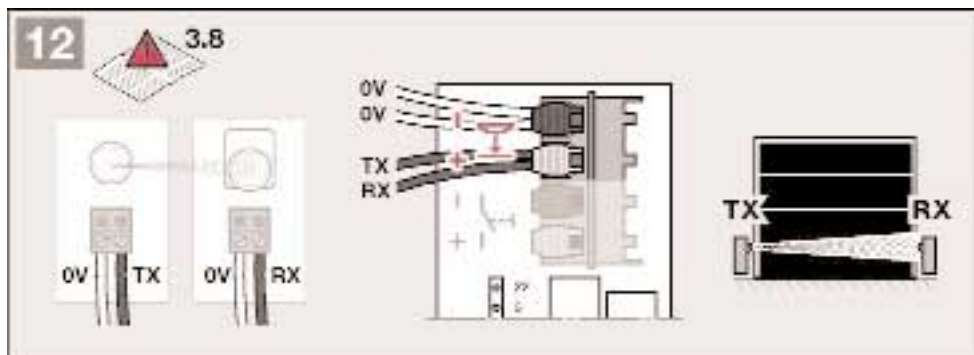

GB Note

In the menus the current settings are represented by a glowing decimal point.

F Remarque

Dans les menus, les réglages en cours sont indiqués par un point lumineux.

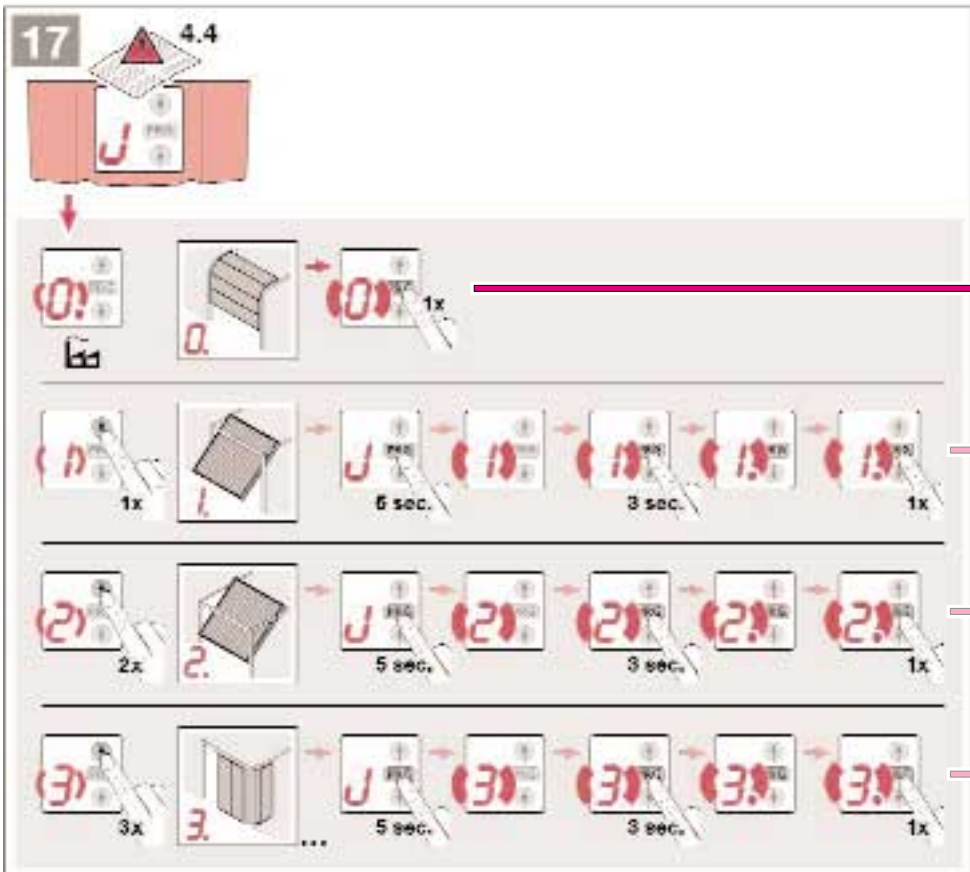
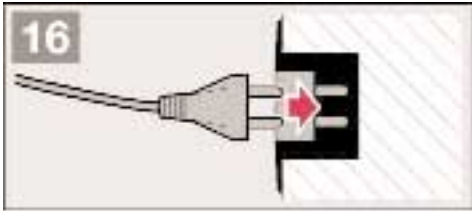
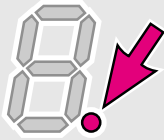

18

4.5.1

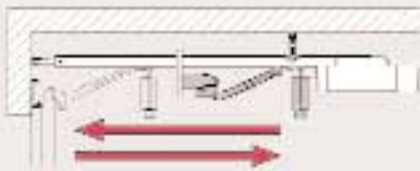
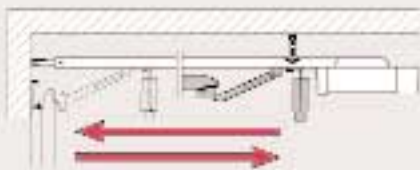
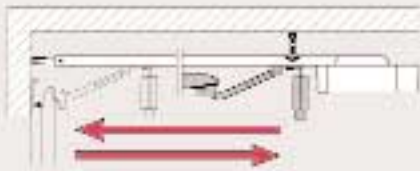
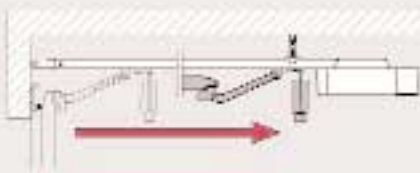
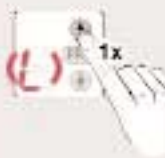

...



19

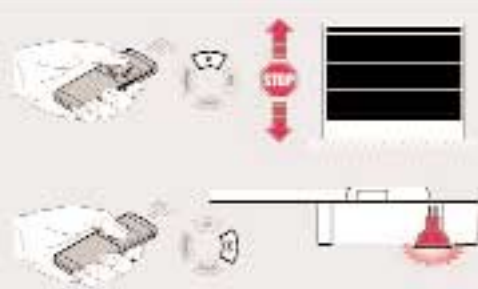
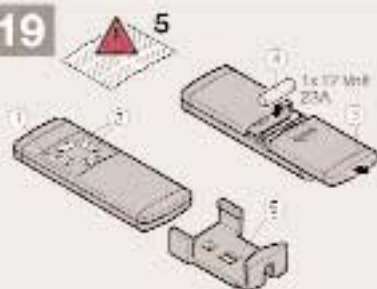

20.1

6.1.1

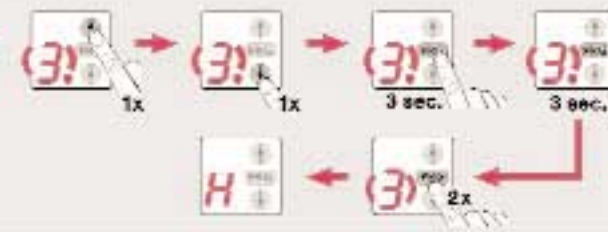
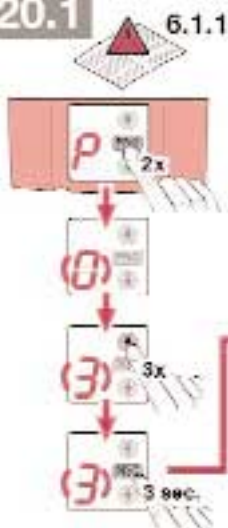

20.2

6.1.2

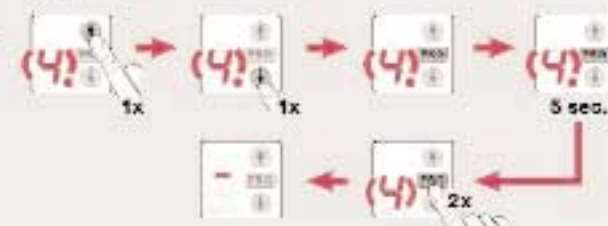
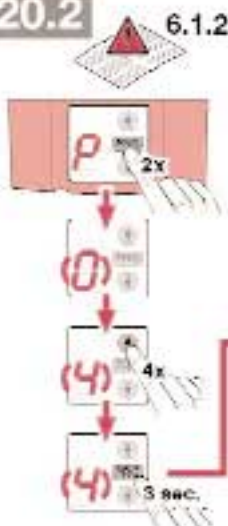

21.1

6.2.1

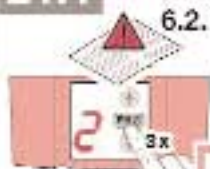

2	0	0	0	0	0	
1	0	0	0	0	0	
2	0	0	0	0	0	
3	0	0	0	0	0	
4	0	0	0	0	0	
5	0	0	0	0	0	

21.2

6.2.2



6	0	0	0	0	0	
7	0	0	0	0	0	
8	0	0	0	0	0	
9	0	0	0	0	0	

21.3

6.2.3



R	0	0	0	0	0	
b	0	0	0	0	0	

Ⓜ GB SPECIAL MENUS

Ⓜ F MENUS DE SERVICE



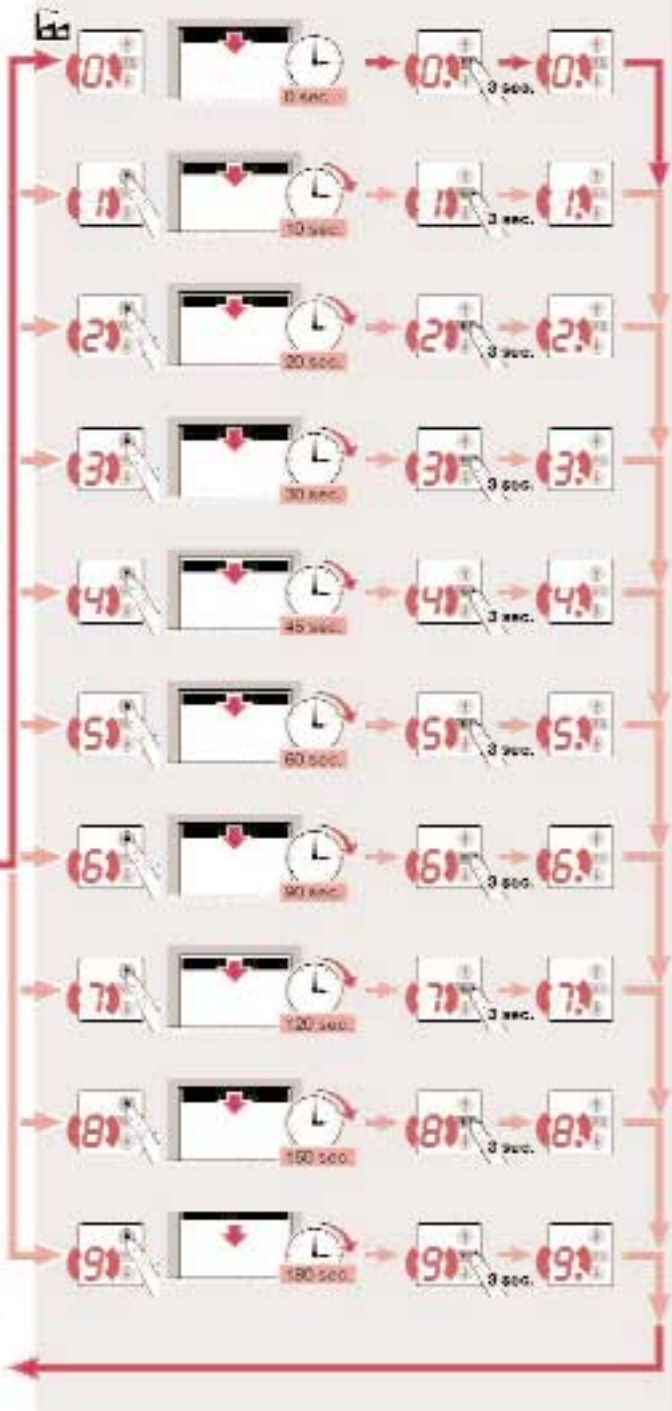

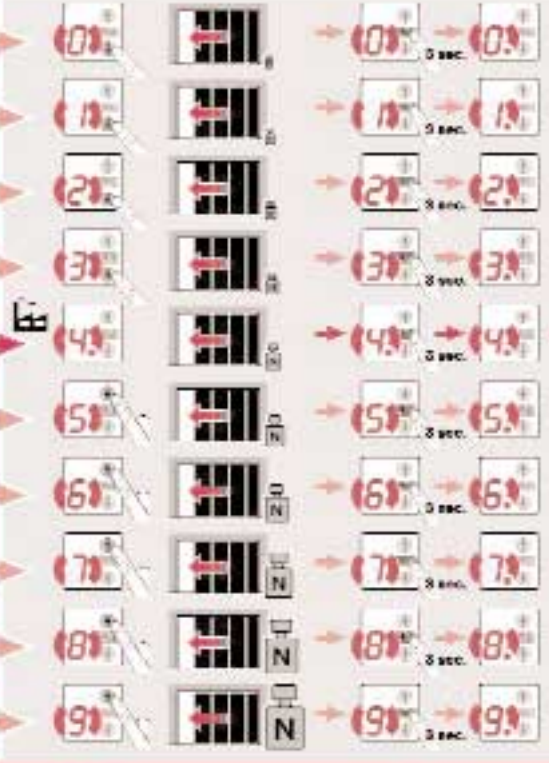
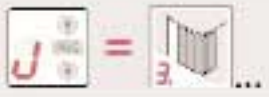
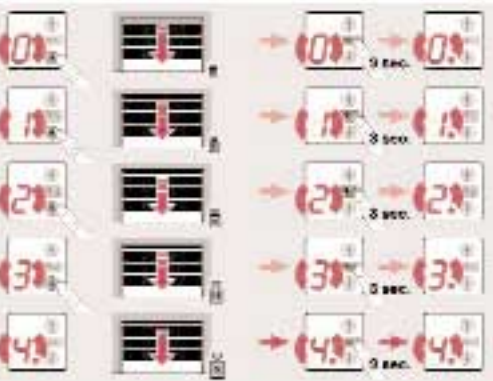
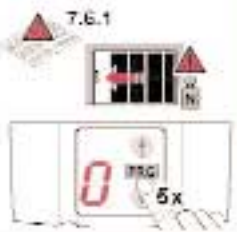
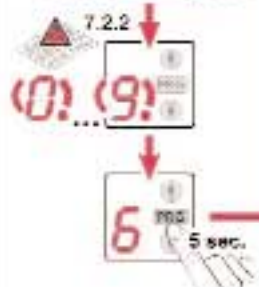
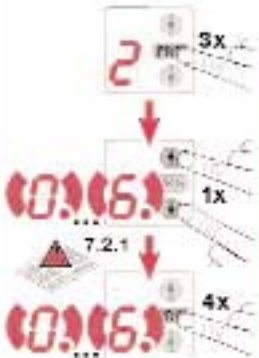



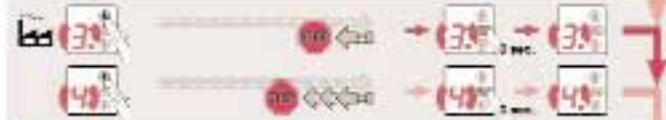
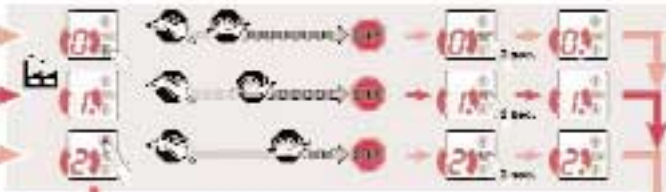
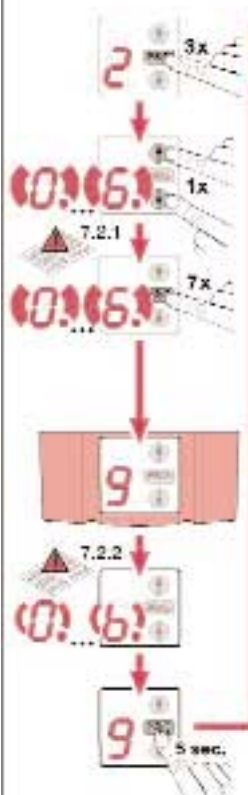

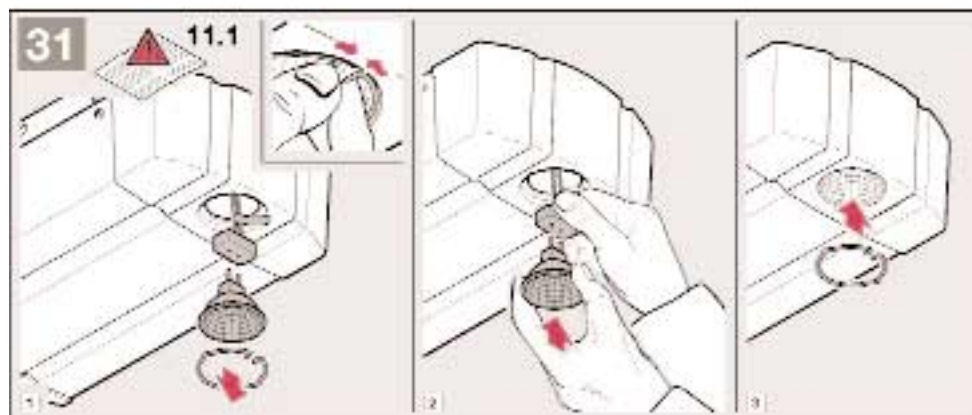
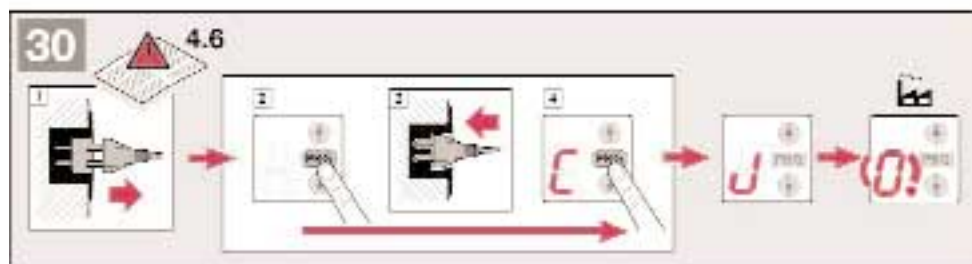
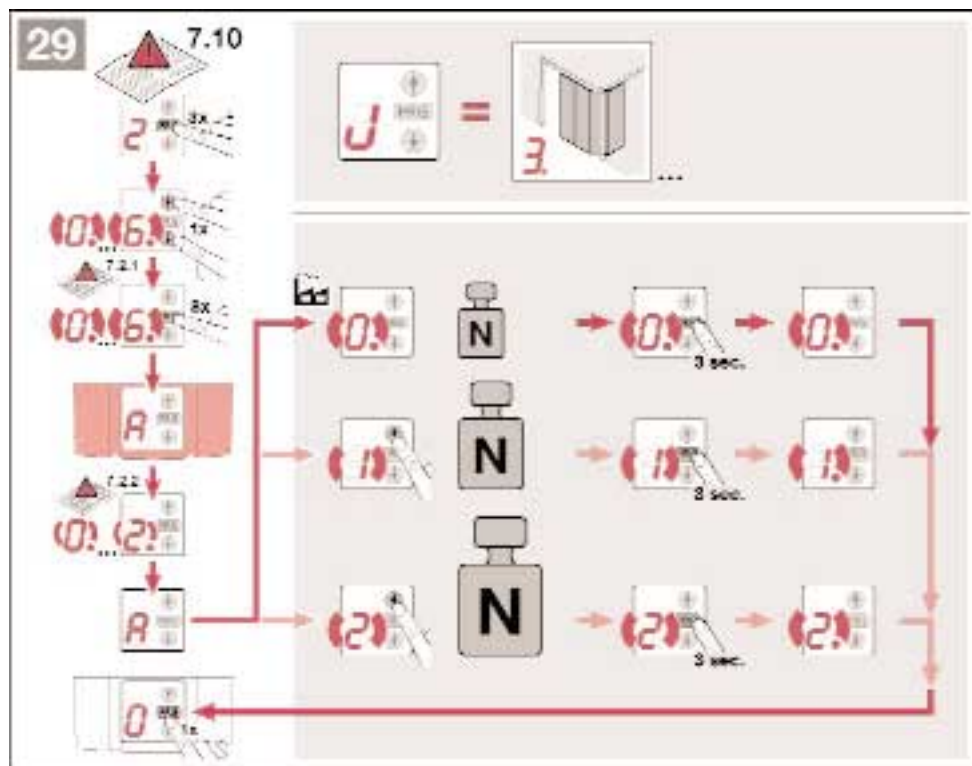

2 INSTALLATION INSTRUCTIONS

Note

When drilling holes, cover the operator so as to avoid the penetration of dust and shavings, since these can lead to malfunctions.

2.1 Garage door operator

2.2 Required clearance for installing the operator

When installing the operator the clearance between the door at its highest point of travel and the ceiling must be at least 30 mm (see fig. [1.1a/1.1b](#)). **Please check these dimensions!**

2.3 On a sectional door, the mechanical latch must be completely dismantled (see fig. [1.3a](#)).



ATTENTION

When installing the operator the pull rope must be removed (see fig. [1.2a](#))

2.4 Centrally positioned lock on a sectional door

For sectional doors with a centrally positioned handle, fit the lintel bracket and the door link bracket off-centre (see fig. [1.5a](#)).

2.5 Off-centred reinforcement profile on a sectional door

In the case of an off-centred reinforcement profile on a sectional door, fit the door link bracket to the nearest reinforcement profile on the left or right (see fig. [1.5a](#)).

Note

For timber doors, use - contrary to the illustrated section - 5 x 35 wood screws from the pack of screws supplied with the door (3 mm Ø drill hole).

2.6 The mechanical latches on an up-and-over door must be immobilized (see figs. [1.2b/1.3b/1.4b](#)). The latches for door models not referred to in these instructions must be locked in position on site.

2.7 Note

For up-and-over doors with an ornamental wrought iron door handle - contrary to the illustrated section (see figs. [1.5b/1.6b](#)) - the lintel bracket and the door link bracket must be attached off-centre.

For N80-doors with timber infill, the lower holes in the lintel bracket have to be used for installation (see fig. [1.6b](#)).

2.8 Boom



ATTENTION

Depending on the application, only the booms recommended by us may be used for the garage door operators (see product information).

2.9 Before installing the boom

Note

Before mounting the boom to the lintel or ceiling, push the carriage in the engaged state (see section 2.11.2) approx. 20 cm from the CLOSE end-of-travel position into the OPEN end-of-travel position. It is no longer possible to do this with the carriage engaged, once the limit stops and the operator have been installed (see fig. [2.1](#)).

2.10 Installing the boom

Note

For underground and collective garage operators, the boom has to be fixed to the ceiling using a second support. See figs. [2.4](#) and [2.6](#) for mounting.

2.11 Boom operating modes

The boom allows two different operating modes:

2.11.1 Manual operation (see fig. [4.1](#))

The carriage is disengaged from the belt lock; i.e. the door is not directly connected to the operator enabling the door to be moved by hand.

To disengage the carriage, the rope of the mechanical release must have been pulled.

Note

If on disengagement the carriage is at the CLOSE end-of-travel position, the rope of the mechanical release must be pulled until the carriage has been moved so far along the boom that it can no longer hook into the limit stop (carriage travels a distance of approx. 3 cm). To be able to permanently operate the door manually, the rope must be fixed on the carriage as shown in fig. [4.2](#).



ATTENTION

EN 13241-1 must be complied with, the garage door operator is retrofitted by a specialist to a Hörmann sectional door without spring breakage safety device (BR30), the installer responsible must also install a retrofit kit to the carriage. This kit comprises a screw to secure the carriage against inadvertent disengagement and a new pull rope sign, showing how to use the kit and carriage in the two boom operating modes.

2.11.2 Automatic operation (see fig. [5](#))

The belt lock is engaged in the carriage, i.e. the door and the operator are connected to each other, thereby allowing power operation of the door.

To prepare the carriage for engagement, the green button must be pressed. The belt must then be moved towards the carriage until the belt lock engages into it.



ATTENTION

Do not insert fingers into the boom while the door is moving → Risk of trapped fingers!

2.12 Establishing the end-of-travel positions by installing the limit stops

- 1) Insert the limit stop for the OPEN end-of-travel position loosely into the boom between the carriage and the drive unit. Push the door by hand into the OPEN position. In doing so, the limit stop is pushed into the correct position. Secure the limit stop for the OPEN end-of-travel position (see fig. [5.1](#)).

Note

If in the OPEN end-of-travel position the door does not reach the full passage height, the limit stop can be removed so that the integrated limit stop (in the drive unit head) is used.

2) Insert the limit stop for the CLOSE end-of-travel position loosely into the boom between the carriage and the drive unit. Push the door by hand into the CLOSE position. In this way the limit stop is pushed close to its correct position. When the CLOSE end-of-travel position has been reached, move the limit stop approx. 1 cm further towards the CLOSE position and then fix it in place (see fig. 52).

Note

If you are unable to push the door manually into the desired OPEN or CLOSE position, this indicates that the door mechanics are too sluggish to be used with the garage door operator and must therefore be checked (see section 1.1.2!)

2.13 Tensioning the toothed belt

The toothed belt of the operator boom is factory-set for optimum tension. During the starting and braking phases of larger doors it can happen that the belt hangs out of the boom temporarily. This, however, is of no technical disadvantage nor does it have any negative effect on the operator's function and service life.

3 INSTALLING THE GARAGE DOOR OPERATOR AND ACCESSORIES**3.1 Notes on electrical work****ATTENTION**

The following sections apply to any electrical work:

- Electrical connections may only be made by a qualified electrician!
- The on-site electrical installation must comply with the relevant safety regulations (230/240 V AC, 50/60 Hz!)
- Before working on the operator, always unplug from the mains!
- External voltage at any terminals of the control system will completely destroy the electronics!
- To avoid malfunctions, ensure that the control cables of the operator (24 V DC) are laid in an installation system separate to the other supply lines (230 V AC)!

3.2 Connecting the radio receiver

An external radio receiver (HE1, HE2, HE1 or HE2) must be connected as follows: insert the receiver plug into the corresponding slot (see fig. 3).

Note

The aerial cable of the radio receiver should not come into contact with any metal parts (nails, braces, etc.). The best alignment to achieve an optimum range must be established by trial and error. GSM mobile phones operated simultaneously may influence the range of the remote control.

The first channel of a two-channel receiver always has the function of the impulse sequence control. The second channel can be used for operating the operator lighting or partial opening (see section 6.2.3).

3.3 Electrical connection / terminals (see fig. 3)

The terminals are accessible after removing the operator cover.

Note

All terminals can be multiple-assigned, however, min. 1 x 0.5 mm² und max. 1 x 2.5 mm² (see fig. 9).

The BUS offers the option of connecting special functions.

3.4 Operator lighting**ATTENTION**

The minimum distance to a lighted surface must be at least 0.1 m (see fig. 7).

3.5 Connecting additional components / accessories**Note**

Loading of the operator by the accessories: **max. 250 mA**.

3.6 Connecting external impulse buttons* to start or stop door cycles

One or several buttons with potential-free N.O. contacts, e.g. internal push-buttons or key switches can be connected in parallel (see fig. 10).

3.7 Connecting the IT3b* internal push-button unit (see fig. 11)**3.7.1 Impulse button to start or stop door cycles** (see fig. 11.1)**3.7.2 Light switch to switch the operator lighting on/off** (see fig. 11.2)**3.7.3 Push-button to switch all the control elements on/off** (see fig. 11.3)**3.8 Connecting a two-wire photocell* (dynamic)**
Photocells must be connected as shown in fig. 12.**Note**

To install a photocell, follow the corresponding instructions.

After the photocell has been activated, the operator stops and causes the door to travel to the OPEN end-of-travel position (safety return).

3.9 Connecting a self-monitoring wicket door contact*
Wicket door contacts switching to ground (0 V) must be connected as shown in fig. 13.**3.10 Connecting a closing edge safety device***

Closing edge safety devices switching to ground (0 V) must be connected as shown in fig. 14.
When the closing edge safety device has been activated the operator stops and raises the door a short distance.

4 PUTTING THE OPERATOR INTO SERVICE**4.1 General information**

The operator control contains 13 menus, via which the user can select numerous functions. To put the operator into service, however, only two menus are required: adjustment/setting of the door type (menu **J**) and learning the distance of travel (menu **1**).

Note

Menus **J**, **1**, **P** and **2** are putting into service/function selection and customer menus; menus **3**, **4**, **5**, **6**, **7**, **8**, **9** and **A** are special menus and should be altered only if needed.

4.2 Menu selection

Menu selection is made via the PRG button. Here pressing the button results in changing to the next menu. On reaching menu **P**, the system changes back to menu **0**.

Note

The menus are released for approx. 60 s, after which the system changes back to menu **0**.

4.3 Putting into service

On first-time operation, the control system automatically switches to menu **J**. After having set the door type, press the PRG button to change to menu **1**. On completing the learning cycles, the system automatically changes back to menu **0** (normal operation).





4.4 MENU J – adjustment / setting of the door type

(see fig. 17)

Note

Menu **J** can only be accessed on first-time operation or after restoring the factory settings (see section 4.6/fig. 30).

In this menu, the operator is optimally adjusted to the corresponding door. To be able to alter a parameter, press the PRG button until the display flashes rapidly. By pressing the OPEN button (↑) or the CLOSE button (↓) you can page through the menu. To be able to alter the parameter, first select the parameter to be changed. Then press the PRG button until the decimal point flashes in addition.

Display	Operator on	Active settings	
		Menu 7	Menu 9
	Sectional door	1, 2, 5	1, 3, 5, 9
	Up-and-over door (door swinging open towards outside)	0, 2, 5	1, 3, 5, 8
	Retractable up-and-over door (door swinging open towards inside)	1, 2, 5	0, 3, 6, 9
	Side sectional door, ...	1, 2, 5	1, 3, 5, 8, A

Note

For side-hinged doors (with two leaves) parameter "3" should be set. If the door speeds need to be reduced, then the corresponding settings should be made in menus **7** and **9**.

4.5 MENU 1 – learning cycle / programming the operator

Select menu **1** by pressing the PRG button. In this menu the operator can be tuned to the door. In the process, the distance of travel as well as the required force to open and close the door are learned and automatically stored.

4.5.1 Programming the travel limits and the attached safety devices (see fig. 18)

Note

The safety devices must be mounted and connected before the operator is programmed. If further safety devices are connected at a later date, then the operator must be programmed to learn these. This requires that a new learning cycle is carried out or the corresponding parameter must be set **manually** in menu **4**.

Before starting the first learning cycle in the CLOSE direction, check whether one or more safety devices are connected. If so, the corresponding menu (menu **4**) is automatically selected.

Note

The carriage must be engaged (see fig. 5) and there must be no obstructions in the functional area of the safety devices!

If necessary, switch the control system to the learning mode by pressing the PRG button to change to menu **1**. Now, a flashing **L** is displayed after the **1**:

- First press the OPEN (↑) button. The door travels to the OPEN end-of-travel position.
- Then press the CLOSE (↓) button. The door travels to the CLOSE end-of-travel position. Now, the door automatically performs a complete opening cycle and a rapidly flashing **L** is displayed.
- Press the CLOSE (↓) button again. Once the door has reached the CLOSE end-of travel position, the door automatically performs another complete opening cycle. The operator performs the next cycle (a closing and an opening cycle) automatically.
- Once the OPEN end-of-travel position has been reached, a number flashes. This indicates the maximum force established.

Note

The numbers displayed in relation to the maximum force established indicate the following:

- 0-2** optimum forces
- 3-9** poor forces; the door system needs to be checked / readjusted



ATTENTION

On completing the learning cycles, the person putting the system into service must check the functions of the safety devices and the settings in menu **4**. **Afterwards the system is ready for operation.**

Note

The motor of the garage door operator features thermal overload protection. If within 2 minutes 2-3 fast-opening cycles take place in succession, this safeguard reduces the speed, i.e. travel in both the OPEN and CLOSE directions proceeds at the same speed. After a rest period of a further two minutes, the next opening cycle is performed at fast speed again.

4.6 Resetting the control system / restoring the factory settings (see fig. 30)

To reset the control system, proceed as follows:

1. Pull out the mains plug
2. Press and hold the PRG button
3. Insert the mains plug
4. Release the PRG button as soon as **C** is displayed
5. Adjust and programme the operator

Note

The programmed radio codes (impulse / light / partial opening) are retained.

5 HAND TRANSMITTER HS4 (see fig. 19)

- ① LED
- ② Buttons
- ③ Battery compartment cover
- ④ Battery
- ⑤ Hand transmitter holder

5.1 Important notes on using the hand transmitter

Only genuine parts must be used for putting the remote control into service!



ATTENTION

If the garage does not have a separate access door, any changes or additional programming must be done from inside the garage. When programming (menu 2) and extending the remote control, it must be ensured that neither persons nor equipment are located within the door's range of travel. On completing the programming or extension of the remote control, the functions must be checked.

Note

The local conditions may affect the range of the remote control!



ATTENTION

Hand transmitters must be kept out of the reach of children and may only be used by persons familiarized with the function of a remote-controlled door system. Only operate the hand transmitter within sight of the door. Doorways of remote-controlled door systems may only be passed through provided the garage door is at the OPEN end-of-travel position, i.e. has opened fully.

Note

The hand transmitter must be protected against:

- direct exposure to sunlight (permitted ambient temperature: -20 °C up to +60 °C)
- humidity
- dust

Non-observance may affect the function of the hand transmitter!

6 FUNCTION SELECTION

Note

In the menus, comprising several parameter blocks, only one parameter per block can be activated.

6.1 MENU P

In this menu the "partial opening" position (parameter 3) as well as the reversing limit "closing edge safety device / leading photocell" (parameter 4) can be set.

Display	Radio	Function
(3)	—	Setting "partial opening" position
(4)	—	Reversing limit "closing edge safety device / Leading photocell" (closing edge safety device is preset)

6.1.1 Setting the "partial opening" position

(see fig. 20.1)



Note

The "partial opening" position can only be set once the operator has completed the learning process.

In menu **P**, the "partial opening" position can be set via parameter **3**. The display flashes slowly. Press the PRG button and keep it pressed until the decimal point flashes. Now, the parameter has been activated. Using the OPEN button (↑) and CLOSE button (↓) the door can be operated in dead man's mode.

When the desired position has been reached, press the PRG button until the display flashes rapidly. The decimal point goes out and the display flashes slowly.

Note

The setting range of the "partial opening" position ranges from the OPEN end-of-travel position up to approx. 120 mm (carriage travel) in front of the CLOSE position. The standard factory setting is approx. 260 mm (carriage travel) in front of the CLOSE end-of-travel position.

6.1.2 Setting the reversing limit "closing edge safety device / leading photocell" (see fig. 20.2)

Note

The reversing limit "closing edge safety device / leading photocell" can only be set once the operator has completed the learning process and parameters **3** and **4** in menu **4** have been activated.

In menu **P**, the setting of the reversing limit "closing edge safety device / leading photocell" can be set via parameter **4**. The reversing limit "closing edge safety device / leading photocell" is preset for the closing edge safety device in front of the CLOSE end-of-travel position.

Parameter **4** is selected and activated, i.e. the PRG button has to be pressed until the decimal point lights up. With the OPEN button (↑) the operator is moved to the OPEN end-of-travel position. Subsequently, a test body (max. 300 x 50 x 16.25 mm, for instance a folding rule) is placed on the floor within range of the leading photocell in such a way that the smallest dimension faces upwards. Press the CLOSE button (↓). The door travels downwards until the safety device detects the test body. The position is stored and checked for plausibility. Then the operator reverses. If the process has been successful, the display flashes rapidly. The parameter is then displayed flashing slowly without the decimal point. Press the PRG button to return to normal operation (menu 0).

6.2 MENU 2

Select menu **2** by pressing the PRG button. Upon selection, the menu number remains displayed for a short period. Afterwards, the active menu parameter (persistence time) is displayed with the decimal point flashing rapidly. Press the OPEN button (↑) or the CLOSE button (↓) to page through the menu. To be able to change the parameter, the parameter to be set must be selected. Then press the PRG button until the decimal point also flashes. Press the PRG button to return to normal operation (menu 0).

6.2.1 Setting the operator lighting – persistence time

(see fig. 21.1)

Menu 2 affects the internal light relay. As soon as the door starts moving, the light relay is switched on, if a parameter greater than 0 (1-5) has been selected. If the door has completed its cycle, the operator lighting remains active for the preset time (persistence time).



ATTENTION

Do not touch the cold-light reflector lamp when under voltage or shortly after switching off the lamp → **Risk of burning!**

6.2.2 Setting the operator lighting – radio signal, external push-button (see fig. 21.2)

With parameters 6-9, the time the operator lighting stays on can be set. The operator lighting can be switched on via a radio signal or an external push-button (e.g. IT 3b internal push-button unit).

The operator lighting can also be switched off prematurely via the same control elements (radio signal or external push-button).

6.2.3 Function of the hand transmitter and the two-channel radio receiver (see fig. 21.3)

The first channel of the two-channel radio receiver and the first hand transmitter button are always laid out for the function of the impulse sequence control. On leaving the factory, the second channel and the second hand transmitter button are set up for the function of the operator lighting (parameter A).

Note

When the door is moving the light can neither be switched on nor off!

When the second hand transmitter button is not to be selected for the operator lighting but "partial opening", parameter b needs to be activated; as a result the function of the operator lighting is deactivated.

(8)	10 minutes
(9)	15 minutes
Radio function of the 2nd channel	
(A)	Operator lighting
(b)	Partial opening

Press the PRG button to return to normal operation (menu 0).

6.3 MENU 0 – normal operation

In normal mode, the garage door operator operates with impulse sequence control, activated via an external push-button or a learned radio code:

1st impulse: door travels towards the end-of-travel position

2nd impulse: door stops

3rd impulse: door travels in the other direction

4th impulse: door stops

5th impulse: door travels towards the end-of-travel position selected with the first impulse

etc.

6.3.1 Behaviour of the garage door operator after 2-3 fast-opening cycles in succession

Note

The motor of the garage door operator features thermal overload protection.

If within 2 minutes 2-3 fast-opening cycles take place in succession, this safeguard reduces the speed, i.e. travel in both the OPEN and CLOSE directions proceeds at the same speed. After a rest period of a further two minutes, the next opening cycle is performed at fast speed again.

Display	Function
Operator lighting persistence time	
(0)	not active
(1)	1 minute
(2)	2 minutes
(3)	3 minutes
(4)	4 minutes
(5)	5 minutes
Operator lighting by radio signal, external push-button	
(6)	not active
(7)	5 minutes

7 SPECIAL MENUS

7.1 Selecting the special menus

To access the special menus (menu 3 - menu A), simultaneously press the OPEN button (↑) and the CLOSE button (↓) in menu 2. The service menus can be selected via the PRG button.

7.2 General information on the special menus

(Menu 3 – menu A)

Upon selection, the menu number remains displayed for a short period. Subsequently, the first active menu parameter is shown flashing slowly. Press the OPEN button (↑) or the CLOSE button (↓) to page through the menu. The active parameter or parameters are indicated by a glowing decimal point.

To change a parameter, press and hold the PRG button until the display flashes rapidly. Press the OPEN button (↑) and the CLOSE button (↓) to page through the menu.

The active parameter is indicated by a glowing decimal point. To activate a parameter, press the PRG button until the decimal point lights up. If the PRG button is released prematurely, this calls up the next menu. If no button is pressed and the operator has completed the learning process, the control system automatically returns to normal operation (menu 0).

7.2.1 7-segment display when changing from the customer menu to the special menus

Note

When changing to the special menus, depending on the current setting in menu **2**, a number between "0" and "6" flashes in the 7-segment display.

7.2.2 7-segment display after selecting a special menu

Note

After selecting a special menu, a number between 0...9 can flash in the 7-segment display, depending on the menu. This number indicates the (first) active parameter

7.3 MENU 3 – automatic timed closing (see fig. 22)

Note

Automatic timed closing can only be activated when at least one safety device is active (menu **4**).

Display	Automatic timed closing
	not activated
	after 10 seconds
	after 20 seconds
	after 30 seconds
	after 45 seconds
	after 60 seconds
	after 90 seconds
	after 120 seconds
	after 150 seconds
	after 180 seconds

Note

If the operator receives an impulse during automatic timed closing (menu **3**, parameter greater than **0**), then the door stops and opens again.

Press the PRG button to return to normal operation (menu **0**).

7.4 MENU 4 – safety devices (see fig. 23)

Display	Function
Photocell	
	not present
	present (with dynamic self-monitoring unit)
Closing edge safety device / leading photocell without self-monitoring unit	
	not present
	present
Closing edge safety device / leading photocell with self-monitoring unit	
	present
Wicket door contact with self-monitoring unit	
	not present
	present



ATTENTION

Safety devices without a self-monitoring unit must be tested every 6 months.

Press the PRG button to return to normal operation (menu **0**).

7.5 MENU 5 – setting the advance warning phase, options relay (accessories) and maintenance indication (see fig. 24)

7.5.1 Maintenance indication

If the maintenance indication is activated (parameter **A**), the operator lighting flashes at the end of a door cycle when the prescribed maintenance interval - maintenance of the door system - has been exceeded. The maintenance indication can be reset by performing a learning cycle.

7.5.2 Overview of maintenance intervals

Operator for single / double garages

Operation for 1 year or 2,000 door cycles

Operator for underground and collective garages

Operation for 1 year or 10,000 door cycles



Display	Function
Advance warning phase / external with options relay	
(0)	not active
(1)	5 seconds
(2)	10 seconds
Options relay (accessories)	
(3)	not active
(4)	Relay clocks during advance warning phase and door travel
(5)	Relay is switched on during door travel and advanced warning phase
(6)	Relay picks up with the operator lighting. It is switched on during the advance warning phase when parameters 1-5 have been activated in menu 2 .
(7)	Relay is switched on during door travel
(8)	Relay picks up for one second when travel or advance warning phase has started e.g. a wipe impulse to switch on automatic staircase lighting with 100 % duty cycle
Maintenance indication	
(9)	not active
(A)	active

Press the PRG button to return to normal operation (menu **0**).

7.6 MENU 6 – force limit during operation in the CLOSE direction (see fig. 25)

In this menu, the sensitivity of the automatic force limit for the closing cycle can be set (factory setting: parameter **4**).

Note

Increasing the force value (parameter greater than **4**) is only possible if parameter **3** has been selected in menu **J**.



ATTENTION

Do not select an excessively high setting as excessive force may cause damage to equipment or injuries to persons.

For doors moving easily, a low value can be selected if the sensitivity to obstructions is to be increased. Press the PRG button to return to normal operation (menu **0**).

7.6.1 Checking the forces in the CLOSE direction

When changing the settings of menu **6**, the forces as defined in EN 12453 in the CLOSE direction must be complied with; i.e. a subsequent check is absolutely essential.

7.7 MENU 7 – behaviour during operation in the CLOSE direction (see fig. 26)

In this menu, the automatic belt relief, the braking behaviour and the speed in the CLOSE end-of-travel position can be influenced.

Note

After the menu changes, a learning cycle may have to be carried out.

Display	Function
Soft stop	
(0)	long
(1)	short
Relief	
(2)	automatic
(3)	short
Speed	
(4)	slow
(5)	normal

Press the PRG button to return to normal operation (menu **0**).

7.8 MENU 8 – force limit during operation in the OPEN direction (see fig. 27)

In this menu, the sensitivity of the automatic force limit for the opening cycle can be set (factory setting: parameter **4**).

Note

Increasing the force value (parameter greater than **4**) is only possible if parameter **3** has been selected in menu **J**.



ATTENTION

Do not select an excessively high setting as excessive force may cause damage to equipment or injuries to persons.

For doors moving easily, a low value can be selected when the sensitivity to obstructions is to be increased.

Press the PRG button to return to normal operation (menu **0**).

7.8.1 Checking the forces in the OPEN direction

When changing the settings in menu **8**, the forces as defined in EN 12453 in the OPEN direction must be complied with, i.e. a subsequent check is absolutely essential.

7.9 MENU 9 – behaviour during operation in the OPEN direction (see fig. 28)

In this menu, the automatic belt relief and the braking behaviour in the OPEN end-of-travel position can be influenced.

Note

After the menu changes, a learning cycle may have to be carried out.

Display	Function
Soft stop	
	extra long
	long
	short
Relief	
	automatic
	short
Soft start from CLOSE end-of-travel position	
	short
	long
Speed	
	slow
	normal
	fast
Force limit response	
	stop
	short reverse

Note

- Parameters **0** and **6**: these parameters are matched to the characteristics of retractable up-and-over doors.
- Parameters **A** and **b**: these parameters only need to be set when parameter **3** has been selected in menu **J**. Otherwise, parameter **A** is active in this menu.
- Parameter **b**: if error **5** (force limit) occurs when the door is opening, the door travels a short distance back (roughly 10 cm of carriage) in the opposite direction and then stops.

Press the PRG button to return to normal operation (menu **0**).

7.10 MENU A – maximum force (see fig. 29)

In this menu, the maximum force limit is set.

Display	Maximum force limit

Note

Increasing the force value (parameter greater than **0**) is only possible when parameter **3** in menu **J** has been selected.

Press the PRG button to return to normal operation (menu **0**).

8 ERROR MESSAGES AND WARNINGS

(see page 44)

9 DISMANTLING

Have the garage door dismantled and disposed of by a specialist.

10 TERMS OF WARRANTY

Warranty period

In addition to the statutory warranty provided by the dealer, we provide the following warranty of parts from the date of purchase:

- 5 years on operator mechanics, motor and motor control system
- 2 years on radio equipment, accessories and special systems

There is no warranty on consumables (e.g. fuses, batteries, lamps). Claims made under the warranty do not extend the warranty period. Following the supply of replacement parts and repairs, the warranty period is six months or at least the remainder of the warranty period.

Prerequisites

A claim under this warranty is only valid for the country in which the equipment was bought. The product must have been purchased through our authorised distribution channels. A claim under this warranty exists only for damage to the object of the contract itself. Reimbursement of expenditure for dismantling and installation, testing of corresponding parts, as well as demands for lost profits and compensation for damages, are excluded from the warranty. The receipt of purchase substantiates your right to claim under the warranty.

Performance

For the duration of the warranty we shall eliminate any product defects that are proven to be attributable to a material or manufacturing fault. We pledge to replace free of charge and at our discretion the defective goods with non-defective goods, to carry out repairs, or to grant a price reduction as reimbursement.



- Excluded is damage due to:
- improper installation and connection
 - improper putting into service and operation
 - external influences such as fire, water, abnormal weather conditions
 - mechanical damage due to accidents, dropping, impact
 - negligent or deliberate destruction
 - normal wear or deficient maintenance
 - repair by non-qualified persons
 - use of non-original parts
 - removal or defacing of the type plate

Replaced parts become our property.

11 TECHNICAL DATA

Voltage:	230/240 V, 50/60 Hz
Stand-by:	Approx. 4.5 W
Protection category:	For dry rooms only
Automatic cut-out:	Automatically programmed separately for both operational directions.
End-of-travel cut-out/ force limit:	Self-learning, non-wearing, since no mechanical switches are used. Additionally integrated excess travel stop of approx. 60 s. Automatic cut-out re-adjusts during each door cycle.
Rated load:	See type plate
Push and pull force:	See type plate
Motor:	DC motor with Hall sensor
Transformer:	With thermal overload protection
Connection:	Connection technique without screws for external equipment with safe extra-low voltage of 24 V DC, e.g. internal and external buttons for impulse control
Special functions:	<ul style="list-style-type: none"> - Stop/off switch can be connected - Photocell or closing edge safety device can be connected - Options relay for warning light, additional external lighting can be connected via the HCP bus adapter
Quick release:	In the event of a power failure actuated from the inside via a pull rope

- Universal fitting:** For up-and-over and sectional doors
- Door speed:** Depending on the door type, door size, door action and weight
- closing: approx. 14 cm/s
 - opening: approx. 22 cm/s

Air-borne noise of garage door operator: ≤ 70 dB (A)

Boom: Extremely flat (30 mm) with integrated door security kit and maintenance-free toothed belt.

Application: Exclusively for garages in the domestic sector. Not suitable for industrial / commercial use.

















- 11.1 Spare lamp**
- To insert / replace bulb for operator lighting – see fig. **31**
- To adjust operator lighting – see section 6.2 (menu **2**)

Type:	only cold-light reflector lamp with protective glass and UV protection
Base:	GU 5.3
Wattage:	20 W
Voltage:	12 V
Lighting angle:	36°-60°
Diameter:	51 mm
Lamp colour:	clear

Note
When replacing the cold-light reflector lamp, make sure that the operator has been switched off first.

8 Error messages and warnings

Note: In the event of an error or warning a number is displayed with a rapidly flashing decimal point.

Display	Fault/Error/Warning	Possible Cause	Remedy
	Reversing limits cannot be set	Obstruction when setting the reversing limit "closing edge safety device/leading photocell"	Remove obstruction
	Partial opening height cannot be set	Partial opening height too close to the CLOSE end-of-travel position (≤ 120 mm carriage travel)	Partial opening height must be larger
	Entry not possible	Parameter in menu 4 set to 0 , and activation of automatic closing tried (menu 3 , parameters 1-9)	Activate safety device/s
	Travel command not possible	Travel command given but operator blocked for control elements	Release operator for control elements
	Excess travel stop	Belt torn	Replace belt
		Operator defective	Replace operator
	System fault	Internal error	Restore factory settings (see section 4.6) and reprogramme operator; replace, if necessary
	Force limit	Door moves sluggishly or unevenly	Correct door movement
		Obstruction in door area	Remove obstruction, reprogramme operator, if necessary
	Closed circuit	Wicket door is open	Close wicket door
		Solenoid incorrectly installed (wrong way round)	Install solenoid correctly (see instructions for wicket door contact)
		Self-monitoring unit defective	Replace wicket door contact
	Photocell	Photocell not connected	Connect photocell or set parameter in menu 4 to 0
		Light path interrupted	Adjust photocell
		Photocell defective	Replace photocell
	Closing edge safety device	Light path interrupted	Check transmitter and receiver, replace, if necessary or completely replace closing edge safety device
	No reference point	Power failure	Move door to Open end-of-travel position
	Operator not programmed	Operator not programmed	Programme operator
	The operator is at the Open end-of-travel position		The operator is at the intermediate position
	The operator is running		Impulse input (radio code)
	The operator is at the Closed end-of-travel position		The operator is partly open

2 INSTRUCTIONS DE MONTAGE

Remarque

Couvrez la motorisation pendant les travaux de forage. La poussière et les copeaux peuvent causer des problèmes de fonctionnement.

2.1 Motorisation de porte de garage

2.2 Espace libre nécessaire au montage de la motorisation

L'espace libre entre le point le plus élevé du trajet de la porte et le plafond doit atteindre au minimum 30 mm (voir fig. **1.1a/1.1b**). **Veillez contrôler ces dimensions!**

2.3 Les verrous mécaniques d'une porte sectionnelle doivent être déposés complètement (voir fig. **1.3a**).



ATTENTION

Lors du montage de la motorisation, déposez le câble de manœuvre manuelle (voir fig. **1.2a**).

2.4 Portes sectionnelles avec fermeture centrale

Sur les portes sectionnelles avec une fermeture centrale, l'articulation de linteau et la cornière d'entraînement doivent être montées de manière excentrée (voir fig. **1.5a**).

2.5 Portes sectionnelles avec profil de renfort excentrique

Sur les portes sectionnelles avec profil de renfort excentrique, la cornière d'entraînement doit être montée sur le profil de renfort droit ou gauche le plus proche (voir fig. **1.5a**).

Remarque

Contrairement à ce qui figure dans les illustrations, pour les portes en bois, utilisez les vis à bois 5 x 35 du paquet d'accessoires de la porte (perforation Ø 3 mm).

2.6 Les verrous mécaniques de portes basculantes doivent être mis hors service (voir fig. **1.2b/1.3b/1.4b**). Pour les modèles de porte non présentés ici, les pénes de verrouillage doivent être neutralisés.

2.7 Remarque

Contrairement à ce qui figure dans les illustrations (voir fig. **1.5b/1.6b**), sur les **portes basculantes avec poignée en ferronnerie d'art**, l'articulation de linteau et la cornière d'entraînement doivent être montées de manière excentrique.

Sur les portes N80 avec remplissage bois, les trous inférieurs de l'articulation de linteau doivent être utilisés pour le montage (voir fig. **1.6b**).

2.8 Rail de guidage



ATTENTION

En fonction de l'application choisie, les motorisations de porte de garage peuvent être utilisées uniquement avec les rails de guidage recommandés par nous (voir information produit).

2.9 Avant le montage du rail

Remarque

Avant de monter le rail de guidage au linteau ou sous le plafond, le chariot de guidage en position accouplée (voir

paragraphe 2.11.2) doit être glissé d'env. 20 cm depuis la position finale "porte fermée" en direction de la position finale "porte ouverte". Cela n'est plus possible en position accouplée dès que les butées et la motorisation sont montées (voir fig. **2.1**).

2.10 Montage du rail de guidage

Remarque

Chez les motorisations pour garages souterrains ou collectifs, il est obligatoire de monter le rail de guidage avec une **deuxième suspension** sous le plafond du garage; elle est montée comme illustrée aux fig. **2.4** et **2.6**.

2.11 Types de manœuvre pour le rail de guidage

Il existe deux types de commande différents pour le rail de guidage:

2.11.1 Commande manuelle (voir fig. **4.1**)

Le chariot de guidage est découplé du fermoir de la courroie/sangle, c.-à-d. qu'il n'y a plus de connexion directe entre la porte et la motorisation, ce qui permet de bouger la porte à la main.

Pour découpler le chariot de guidage, il faut tirer sur le câble du déverrouillage mécanique.

Remarque

Si le chariot de guidage se trouve en position finale "porte fermée" lors du découplage, il faut tirer sur le câble du déverrouillage mécanique et tirer jusqu'à ce que le chariot de guidage se soit déplacé dans le rail de guidage de sorte à ne plus pouvoir s'accrocher dans la butée (env. 3 cm de trajet de chariot). Pour pouvoir utiliser la porte durablement en manœuvre manuelle, le câble du chariot de guidage doit être fixé comme illustré à la fig. **4.2**.



ATTENTION

Si un professionnel monte ultérieurement une motorisation sur une **porte sectionnelle Hörmann sans sécurité rupture de ressort (série 30)** dans un pays dans lequel la norme **EN 13241-1** est en vigueur, le monteur responsable doit monter également un set d'extension sur le chariot de guidage. Ce set comprend une vis qui empêche un déverrouillage incontrôlé, ainsi qu'une nouvelle plaque de tirette à corde, qui comporte des illustrations montrant comment le set et le chariot de guidage doivent être utilisés pour les deux types de manœuvre du rail de guidage.

2.11.2 Commande automatique (voir fig. **5**)

Le fermoir de la courroie/sangle est accroché dans le chariot de guidage, c.-à-d. que la porte et la motorisation sont connectées, de sorte que la porte peut être déplacée par la motorisation.

Pour préparer le chariot de guidage à l'accouplement, il faut pousser sur le bouton vert. La courroie/sangle doit ensuite être déplacée dans le sens du chariot de guidage jusqu'à ce qu'elle s'y accroche.



ATTENTION

Ne mettez pas les doigts dans le rail de guidage pendant un trajet de porte → **danger d'écrasement!**

2.12 Détermination des positions finales de la porte par montage des butées

1) Placez, sans la fixer, la butée correspondant à la position finale "porte ouverte" entre le chariot de guidage et la motorisation. Amenez ensuite la porte à la main en position finale "porte ouverte". La butée est ainsi amenée dans sa position correcte. Fixez ensuite la butée dans cette position "porte ouverte" (voir fig. 5.1).

Remarque

Si la porte en position finale "porte ouverte" n'atteint pas la hauteur de passage complète, la butée peut être déposée, de sorte que la butée intégrée (dans la tête d'entraînement) est alors utilisée.

2) Placez, sans la fixer, la butée correspondant à la position finale "porte fermée" entre le chariot de guidage et la motorisation. Amenez ensuite la porte à la main en position finale "porte fermée". La butée est ainsi amenée près de sa position correcte. Après avoir atteint la position "porte fermée", la butée doit être déplacée d'env. 1 cm plus loin dans le sens "porte fermée" et ensuite fixée (voir fig. 5.2).

Remarque

Si vous ne parvenez pas à déplacer aisément à la main la porte dans la position finale souhaitée, "porte ouverte" ou "porte fermée", le mécanisme de porte offre une trop grande résistance pour la motorisation. Vérifiez son bon fonctionnement (voir paragraphe 1.1.2)!

2.13 Tension de la sangle crantée / courroie dentée

La sangle crantée/courroie dentée du rail de guidage possède une tension optimale réglée en usine. Pendant la phase de démarrage et de freinage de grandes portes, la sangle/courroie peut sortir quelque peu du profil du rail. Cela ne provoque cependant aucun problème mécanique et n'a pas d'influence défavorable sur le fonctionnement ou la longévité de la motorisation.

3 INSTALLATION DE LA MOTORISATION DE PORTE DE GARAGE ET DES ACCESSOIRES

3.1 Instructions relatives aux travaux électriques



ATTENTION

Respectez les points suivants pour tous les travaux électriques:

- Les raccordements électriques peuvent être réalisés uniquement par un électricien agréé!
- Votre installation électrique doit être conforme aux normes de sécurité correspondantes (230/240 V CA, 50/60 Hz)!
- Coupez l'alimentation secteur avant toute intervention sur la motorisation !
- Une tension incorrecte sur les bornes de raccordement de la connexion provoque la destruction de l'électronique du système!
- Pour éviter tout problème, les câbles de commande de la motorisation (24 V CC) doivent être posés séparément par rapport aux autres câbles d'alimentation (230 V CA)!

3.2 Raccordement du récepteur radio

Un récepteur radio externe (HE1, HE2, HE11 ou HE12) se raccorde comme suit: enfichez la prise du récepteur dans le logement correspondant (voir fig. 3).

Remarque

Le câble d'antenne d'un récepteur radio externe ne peut pas entrer en contact avec des objets métalliques (clous, montants, etc.). La meilleure orientation doit être déterminée par des tests. L'utilisation simultanée de GSM 900 peut affecter la portée de la télécommande radio.

Chez un récepteur à 2 canaux, le premier canal tient toujours la fonction de commande séquentielle par impulsion. Le deuxième canal peut servir à activer l'éclairage de la motorisation ou pour l'ouverture partielle (voir paragraphe 6.2.3).

3.3 Raccordement électrique / bornes de raccordement (voir fig. 8)

Pour accéder aux bornes de raccordement, déposez le couvercle de la motorisation.

Remarque

Toutes les bornes de raccordement peuvent être connectées plusieurs fois, mais min. 1 x 0,5 mm² et max. 1 x 2,5 mm² (voir fig. 9).

Le BUS permet de connecter des fonctions spéciales.

3.4 Eclairage de la motorisation



ATTENTION

La plus petite distance à la surface à éclairer doit être d'au moins 0,1 m (voir fig. 7).

3.5 Raccordement de composants additionnels / accessoires

Remarque

L'ensemble des accessoires ne peut pas charger la motorisation avec plus de 250 mA.

3.6 Raccordement d'un bouton-poussoir externe à impulsion* pour déclencher ou arrêter des trajets de porte

Un ou plusieurs boutons-poussoirs avec contacts de fermeture (sans potentiel), p. ex. boutons-poussoirs intérieurs ou contacteurs à clé, peuvent être raccordés en parallèle (voir fig. 10).

3.7 Raccordement d'un bouton-poussoir IT3b* (voir fig. 11)

3.7.1 Bouton-poussoir à impulsion pour déclencher ou arrêter un trajet de porte (voir fig. 11.1)

3.7.2 Bouton d'éclairage pour allumer et couper l'éclairage de la motorisation (voir fig. 11.2)

3.7.3 Bouton pour activer et couper tous les éléments de commande (voir fig. 11.3)

3.8 Raccordement d'une cellule photoélectrique à 2 fils* (dynamique)

Les cellules photoélectriques doivent être raccordées comme illustré à la fig. 12.

Remarque

Pour le montage d'une cellule photoélectrique, voyez les instructions.

Après le déclenchement de la cellule photoélectrique, la motorisation s'arrête et la porte effectue un retour de sécurité en position "porte ouverte".

3.9 Raccordement d'un contact testé de portillon incorporé*

Les contacts de portillon incorporé avec déclenchement de masse (0 V) doivent être raccordés comme illustré à la fig. 13.

3.10 Raccordement d'une sécurité de contact*

Les sécurités de contact avec déclenchement de masse (0 V) doivent être raccordés comme illustré à la fig. 14. Après le déclenchement de la sécurité de contact, la motorisation s'arrête et la porte remonte à nouveau quelque peu.

4 MISE EN SERVICE DE LA MOTORISATION

4.1 Généralités

La commande de motorisation comporte 13 menus, qui offrent à l'utilisateur de nombreuses fonctions. Deux menus seulement sont indispensables pour la mise en service de la motorisation: l'ajustement/la configuration du type de porte (menu **J**) et l'apprentissage du trajet (menu **1**).

Remarque

Les menus **J**, **1**, **P** et **2** sont des menus de mise en service, de sélection de fonction et des menus client. Les menus **3**, **4**, **5**, **6**, **7**, **8**, **9** et **A** sont des menus de service et ne doivent être modifiés qu'en cas de besoin.

4.2 Sélection des menus

La sélection du menu se fait à l'aide de la touche PRG. Une pression sur ce bouton provoque le passage au menu suivant. Lorsque le système a atteint le menu **P**, le pas suivant est à nouveau le menu **0**.

Remarque

Les menus sont accessibles pendant env. 60 secondes, après quoi le système repasse au menu **0**.

4.3 Mise en service

Lors de la première mise en service, la commande passe automatiquement au menu **J**. Après le réglage du type de porte, utilisez la touche PRG pour passer au menu **1**. Après la fin des trajets d'apprentissage, le système passe automatiquement au menu **0** (fonctionnement normal).

4.4 MENU J – Ajustement / configuration du type de porte (voir fig. 17)

Remarque

Le menu **J** est accessible uniquement lors de la première mise en service ou après le rétablissement des réglages d'usine (voir paragraphe 4.6/fig. 30).

Ce menu permet de configurer la motorisation de façon optimale sur la porte correspondante. Pour modifier un paramètre, tenez enfoncée la touche PRG jusqu'à ce que l'affichage clignote rapidement. Une pression sur la touche ouvert (↑) ou fermée (↓) permet de feuilleter dans les menus. Pour modifier un paramètre, sélectionnez le paramètre à régler. Poussez ensuite sur la touche PRG jusqu'à ce que le point décimal clignote également.

Affichage	Motorisation	Réglages actifs	
		Menu 7	Menu 9
	porte sectionnelle	1, 2, 5	1, 3, 5, 9
	porte basculante (porte basculant vers l'extérieur)	0, 2, 5	1, 3, 5, 8
	porte basculante (porte basculant vers l'intérieur)	1, 2, 5	0, 3, 6, 9
	porte sectionnelle latérale, ...	1, 2, 5	1, 3, 5, 8, A

Remarque

Pour les portes à vantail, il faut régler le paramètre "3". Si les vitesses de porte doivent être réduites, les réglages correspondants doivent être effectués dans les menus **7** et **9**.

4.5 MENU 1 – Trajet d'apprentissage / apprentissage de la motorisation

Sélectionnez le menu **1** avec la touche PRG. Ce menu configure la motorisation sur la porte. Il apprend et mémorise automatiquement la longueur du trajet, l'effort nécessaire pour l'ouverture et la fermeture, et les éventuels dispositifs de sécurité connectés.

4.5.1 Apprentissage des positions finales et des dispositifs de sécurité connectés (voir fig. 18)

Remarque

Les dispositifs de sécurité doivent être montés et connectés avant l'apprentissage de la motorisation. Si des dispositifs de sécurité supplémentaires sont connectés ultérieurement, un nouveau trajet d'apprentissage est nécessaire pour l'apprentissage **automatique** de la motorisation, ou bien le paramètre correspondant doit être réglé **manuellement** dans le menu **4**.

Avant le premier trajet d'apprentissage en direction "porte fermée", le système vérifie si un ou plusieurs dispositifs de sécurité sont connectés. Si c'est le cas, le menu correspondant (menu **4**) est réglé automatiquement.

Remarque

Le chariot de guidage doit être engagé (voir fig. 6) et il ne peut se trouver aucun obstacle dans la plage de fonctionnement des dispositifs de sécurité!

Si nécessaire, mettez la motorisation en mode d'apprentissage. Utilisez la touche PRG pour atteindre le menu **1**. L'affichage montre après le **1** un **L** clignotant:

- Appuyez d'abord sur le bouton Ouvert (↑): la porte va jusqu'à la position finale "porte ouverte".
- Appuyez ensuite sur le bouton Fermé (↓): la porte revient jusqu'à la position finale "porte fermée". Ensuite a lieu automatiquement un trajet d'ouverture complète, après quoi l'affichage montre un **L** qui clignote rapidement.
- Ensuite, appuyez à nouveau sur le bouton Fermé (↓). Après avoir atteint la position finale "porte fermée", la porte effectue à nouveau automatiquement une ouverture complète. La motorisation effectuée ensuite elle-même le cycle suivant (un trajet de fermeture et d'ouverture).
- Après avoir atteint la position finale "porte ouverte", un chiffre clignotant s'affiche. Il indique l'effort maximal déterminé.

Remarque

Les affichages des efforts maximaux déterminés ont la signification suivante:
0-2 rapports d'effort optimaux
3-9 mauvais rapports d'effort. L'installation de porte doit être contrôlée ou réglée



ATTENTION

Après les trajets d'apprentissage, l'installateur doit contrôler le fonctionnement du/des dispositif(s) de sécurité ainsi que les réglages dans le menu **4**.
L'installation est ensuite prête à l'emploi.

Remarque

Le moteur de la motorisation de porte de garage est équipé d'une sécurité thermique.
 Si vous effectuez 2-3 trajets rapides en direction de "porte ouverte" en moins de deux minutes, ce dispositif de protection réduit la vitesse, c.-à-d. que les trajets en direction de "porte ouverte" et de "porte fermée" se feront à vitesse moyenne. Après un délai de repos de deux minutes supplémentaires, le trajet suivant en direction de "porte ouverte" est à nouveau effectué rapidement.

4.6 Réinitialisation / remise aux réglages d'usine

(voir fig. 30)

Procédez comme suit pour réinitialiser la commande:

1. Tirez la prise secteur
2. Appuyez sur la touche PRG et maintenez-la enfoncée
3. Mettez la prise secteur
4. Relâchez la touche PRG dès que **C** s'affiche
5. Faites la configuration et l'apprentissage de la commande

Remarque

Les codes radio appris (impulsion / lumière / ouverture partielle) sont conservés.

5 ÉMETTEUR HS4 (voir fig. 19)

- ① DEL
- ② Touches de commande
- ③ Couvercle du logement de la batterie
- ④ Batterie
- ⑤ Support pour émetteur

5.1 Consignes importantes pour l'utilisation de l'émetteur

Pour la mise en service de la télécommande, seules des pièces d'origine peuvent être utilisées!



ATTENTION

S'il n'y a pas d'entrée séparée disponible vers le garage, toute modification ou extension des programmes doit se faire depuis l'intérieur du garage! Lors de la programmation et de l'extension de la télécommande, il faut veiller à ce qu'il ne se trouve pas de personnes ou d'objets dans la zone de mouvement de la porte. Après la programmation ou l'extension de la télécommande, il faut effectuer un test de bon fonctionnement!

Remarque

Les conditions locales peuvent affecter la portée de la télécommande!



ATTENTION

Les émetteurs ne doivent pas être laissés aux enfants. Ils peuvent être utilisés exclusivement par des personnes qui ont été formées à l'utilisation de l'installation de porte à télécommande. En règle générale, la commande de l'émetteur doit se faire avec vue sur la porte! Il est interdit de passer en pied ou en véhicule dans les ouvertures de porte d'installations de porte télécommandées avant que la porte de garage n'ait atteint sa position finale "porte ouverte"!

Remarque

L'émetteur doit être protégé contre les éléments suivants:
 • rayonnement solaire direct (température ambiante autorisée: -20 °C à +60 °C)
 • humidité
 • poussières
 Le non-respect de ces consignes peut affecter son fonctionnement!

6 CHOIX DE LA FONCTION

Remarque

Dans les menus constitués de plusieurs blocs de paramètre, on ne peut activer qu'un seul paramètre par bloc.

6.1 MENU P

Ce menu permet de régler la position "ouverture partielle" (paramètre **3**) ainsi que la limite d'inversion "sécurité de contact / cellule photoélectrique avancée" (paramètre **4**).

Affichage	Radio	Fonction
(3)	—	Réglage de la position "ouverture partielle"
(4)	—	Limite d'inversion "sécurité de contact / cellule photoélectrique avancée" (la sécurité de contact est pré-réglée)

6.1.1 Réglage de la position "ouverture partielle"
 (voir fig. 20.1)



Remarque

Le réglage de la position "ouverture partielle" est possible uniquement lorsque l'apprentissage de la motorisation a déjà eu lieu.

La position "ouverture partielle" peut être réglée dans le menu **P** via le paramètre **3**. L'affichage clignote lentement. Appuyez sur la touche PRG jusqu'à ce que le point décimal clignote. Le paramètre est alors activé. Les boutons Ouvert (↑) et Fermé (↓) permettent de piloter la porte en mode d'homme mort. Lorsque la position souhaitée est atteinte, appuyez sur la touche PRG jusqu'à ce que l'affichage clignote rapidement. Le point décimal s'éteint et l'affichage clignote lentement.

Remarque

La plage de réglage de la position "ouverture partielle" va depuis la position finale "porte ouverte" jusqu'à env. 120 mm (trajet du chariot) devant "porte fermée". Le réglage standard d'usine se trouve à env. 260 mm (trajet du chariot) devant la position finale "porte fermée".

6.1.2 Réglage de la limite d'inversion "sécurité de contact / cellule photoélectrique avancée" (voir fig. 20.2)

Remarque

Le réglage de la limite d'inversion "sécurité de contact / cellule photoélectrique avancée" est possible uniquement lorsque la motorisation a été apprise et que le paramètre **3** ou **4** est activé dans le menu **4**.

Dans le menu **P**, le paramètre **4** permet de régler la limite d'inversion "sécurité de contact / cellule photoélectrique avancée". La limite d'inversion "sécurité de contact / cellule photoélectrique avancée" est pré-réglée pour la sécurité de contact pour la position finale "porte fermée".

Le paramètre **4** est sélectionné et activé. Pour cela, appuyez sur la touche PRG jusqu'à ce que le point décimal s'allume. Le bouton Ouvert (↑) permet d'amener la motorisation en position finale "porte ouverte". Placez ensuite au milieu de la porte un objet de test (max. 300 x 50 x 16,25 mm, par ex. un mètre pliant) de telle sorte qu'il soit placé sur le sol avec le côté le plus court vers le haut et dans la zone de la cellule photoélectrique avancée. Appuyez ensuite sur le bouton Fermé (↓). La porte se ferme jusqu'à ce que l'objet de test soit détecté par le dispositif de sécurité. La position est enregistrée et sa plausibilité est contrôlée. La motorisation s'inverse. Si la procédure a été couronnée de succès, l'affichage clignote rapidement. Le paramètre s'affiche ensuite en clignotant lentement, et sans point décimal.

Utilisez la touche PRG pour revenir en fonctionnement normal (menu **0**).

6.2 MENU 2

Sélectionnez le menu **2** avec la touche PRG. Après la sélection, le numéro du menu reste affiché quelques secondes. Ensuite s'affiche le paramètre de menu actif (durée d'éclairage résiduel) avec le point décimal qui clignote rapidement. Appuyez sur le bouton Ouvert (↑) et Fermé (↓) pour feuilleter dans le menu. Pour pouvoir modifier le paramètre, le paramètre à régler doit être sélectionné. Appuyez ensuite sur la touche PRG jusqu'à ce que le point décimal clignote également. Utilisez la touche PRG pour revenir en fonctionnement normal (menu **0**).

6.2.1 Réglage de l'éclairage de la motorisation – Durée d'éclairage résiduel (voir fig. 21.1)

Le menu **2** agit sur le relais d'éclairage interne. Dès que la porte se met en mouvement, le relais d'éclairage s'enclenche, si un paramètre plus grand que **0 (1-5)** a été sélectionné. Lorsque la porte a terminé son trajet, l'éclairage de la motorisation reste allumé pendant la durée réglée (durée d'éclairage résiduel).



ATTENTION

Ne saisissez pas l'ampoule à réflecteur à lumière froide lorsqu'elle est allumée ou qu'elle vient juste d'être éteinte → danger de brûlure!

6.2.2 Réglage de l'éclairage de la motorisation – Radio, bouton-poussoir externe (voir fig. 21.2)

Les paramètres **6-9** permettent de régler la durée d'éclairage de la motorisation, qui peut être commutée par la radio ainsi que par un bouton externe (p. ex. bouton intérieur IT3b).

Il est possible de couper prématurément l'éclairage de la motorisation avec les mêmes éléments de commande (radio ou bouton externe).

6.2.3 Fonction de l'émetteur et du récepteur radio à 2 canaux (voir fig. 21.3)

Le premier canal du récepteur radio externe à 2 canaux et la première touche de l'émetteur assurent la commande séquentielle à impulsion. A la livraison, le deuxième canal et la deuxième touche de l'émetteur servent à l'éclairage de la motorisation (paramètre **A**).

Remarque

Pendant le trajet de porte, il n'est pas possible d'allumer ou d'éteindre l'éclairage!

Si la deuxième touche de l'émetteur doit commander "l'ouverture partielle" au lieu de l'éclairage de la motorisation, le paramètre **b** doit être activé. Cela désactive la fonction éclairage de la motorisation.

Affichage	Fonction
Eclairage de motorisation - Durée d'éclairage résiduel	
(0)	non actif
(1)	1 minute
(2)	2 minutes
(3)	3 minutes
(4)	4 minutes
(5)	5 minutes
Eclairage de la motorisation radio, bouton externe	
(6)	non actif
(7)	5 minutes
(8)	10 minutes
(9)	15 minutes
Radio – fonction du 2 ^e canal	
(A)	éclairage de motorisation
(b)	ouverture partielle

Utilisez la touche PRG pour revenir en fonctionnement normal (menu **0**).

6.3 MENU 0 – Service normal

En fonctionnement normal, la motorisation de porte de garage travaille avec la commande séquentielle à impulsion, qui est commandée par un bouton externe ou un code radio appris:

- 1^{ère} impulsion: la porte se déplace vers une position finale.
 - 2^e impulsion: la porte s'arrête.
 - 3^e impulsion: la porte se déplace dans le sens contraire.
 - 4^e impulsion: la porte s'arrête.
 - 5^e impulsion: la porte se déplace vers la position finale sélectionnée avec la 1^{ère} impulsion.
- etc.

6.3.1 Réaction de la motorisation de porte de garage après 2-3 ouvertures rapides consécutives

Remarque

Le moteur de la motorisation de porte de garage est équipé d'une sécurité thermique.

Si vous effectuez 2-3 trajets rapides en direction de "porte ouverte" en moins de deux minutes, ce dispositif de protection réduit la vitesse, c.-à-d. que les trajets en direction de "porte ouverte" et de "porte fermée" se feront à vitesse moyenne. Après un délai de repos de deux minutes supplémentaires, le trajet suivant en direction de "porte ouverte" est à nouveau effectué rapidement.

7 MENUS SPECIAUX

7.1 Sélection des menus spéciaux

Pour pouvoir atteindre les menus spéciaux (menu **3** – menu **A**), vous devez appuyer en même temps sur le bouton Ouvert (↑) et le bouton Fermé (↓) dans le menu **2**. Les menus spéciaux peuvent être sélectionnés par la touche PRG.

7.2 Généralités sur les menus spéciaux

(menu **3** – menu **A**)

Après la sélection, le numéro du menu reste affiché quelques secondes. Ensuite s'affiche le premier paramètre de menu actif qui clignote lentement. Appuyez sur le bouton Ouvert (↑) et Fermé (↓) pour feuilleter dans le menu. Le(s) paramètre(s) qui est/sont actif(s) sont identifiés par le point décimal allumé.

Pour pouvoir modifier un paramètre, appuyez sur la touche PRG jusqu'à ce que l'affichage clignote rapidement. Appuyez sur le bouton Ouvert (↑) et Fermé (↓) pour feuilleter dans le menu.

Le paramètre qui est actif est identifié par le point décimal allumé. Pour activer un paramètre, appuyez sur la touche PRG jusqu'à ce que le point décimal s'allume. Si la touche PRG est relâchée prématurément, le système passe au menu suivant. Si vous n'appuyez sur aucun bouton lorsque la motorisation est apprise, la commande passe automatiquement en fonctionnement normal (menu **0**).

7.2.1 Affichage à 7 segments lors du passage du menu client aux menus spéciaux

Remarque

Lors du passage aux menus spéciaux, un chiffre compris entre "0" et "6" peut clignoter sur l'affichage à 7 segments, en fonction du réglage actif dans le menu **2**.

7.2.2 Affichage à 7 segments après sélection d'un menus spéciaux

Remarque

Après la sélection d'un menus spéciaux, un chiffre compris entre 0 et 9 peut clignoter sur l'affichage à 7 segments, d'après le menu. Ce chiffre indique le (premier) paramètre actif.

7.3 MENU 3 – Fermeture automatique (voir fig. 22)

Remarque

La fermeture automatique peut être activée uniquement lorsqu'au moins un dispositif de sécurité est actif (menu **4**).

Affichage	Fermeture automatique
	non activée
	après 10 secondes
	après 20 secondes
	après 30 secondes
	après 45 secondes
	après 60 secondes
	après 90 secondes
	après 120 secondes
	après 150 secondes
	après 180 secondes



Remarque

Si la motorisation reçoit une impulsion pendant la fermeture automatique (menu **3**, paramètre supérieur à **0**), la porte s'arrête et s'ouvre à nouveau.

Utilisez la touche PRG pour revenir en fonctionnement normal (menu **0**).

7.4 MENU 4 – Dispositifs de sécurité (voir fig. 23)

Affichage	Fonction
Cellule photoélectrique	
	pas présente
	présente (avec test dynamique)
Sécurité de contact / cellule photoélectrique avancée sans test	
	pas présente
	présente
Sécurité de contact / cellule photoélectrique avancée avec test	
	présente

Contact de portillon incorporé avec test	
	pas présent
	présent



ATTENTION

Les équipements de sécurité non testés doivent être contrôlés deux fois par an.

Utilisez la touche PRG pour revenir en fonctionnement normal (menu 0).

7.5 MENU 5 – Réglage du temps d'avertissement, du relais optionnel (accessoire) et de l'affichage d'entretien (voir fig. 24)

7.5.1 Affichage d'entretien

Si l'affichage d'entretien est activé (paramètre A), l'éclairage de la motorisation clignote à la fin d'un trajet de porte si l'intervalle d'entretien prescrit – pour l'entretien de l'installation de la porte – a été dépassé. L'affichage d'entretien peut être réinitialisé lorsqu'on effectue un trajet d'apprentissage.









7.5.2 Aperçu des intervalles d'entretien



Motorisation pour garage individuel ou double

1 an de service **ou bien** 2000 cycles de porte

Motorisation pour garage souterrain ou collectif

1 an de service **ou bien** 10.000 cycles de porte

Affichage	Fonction
Temps d'avertissement / externe avec relais optionnel	
	non actif
	5 secondes
	10 secondes
Relais optionnel (accessoire)	
	non actif
	Le relais commute pendant la durée d'avertissement et le trajet de porte.
	Le relais est enclenché pendant le trajet de porte et la durée d'avertissement.
	Le relais est excité avec l'éclairage de la motorisation. Il est enclenché pendant la durée d'avertissement si les paramètres 1-5 sont activés dans le menu 2.
	Le relais est enclenché pendant le trajet de porte.
	Le relais est excité pendant 1 seconde au démarrage du trajet ou de la durée d'avertissement, p. ex. une impulsion d'effacement pour la commutation d'une minuterie de cage d'escalier avec 100 % d'indice de charge.

Affichage d'entretien	
	non actif
	actif

Utilisez la touche PRG pour revenir en fonctionnement normal (menu 0).

7.6 MENU 6 – Limitation d'effort pendant le trajet en direction "porte fermée" (voir fig. 25)

Ce menu permet de régler la limitation automatique d'effort pour la fermeture dans la sensibilité (réglage d'usine: paramètre 4).

Remarque

Une augmentation de la valeur de l'effort (paramètre plus grand que 4) est possible uniquement lorsque le paramètre 3 est sélectionné dans le menu J.



ATTENTION

Il ne faut pas régler un niveau trop haut, car un effort réglé trop haut peut entraîner des dégâts matériels et des lésions.

Chez des portes très souples d'allure, on peut régler une valeur plus basse, ce qui permet d'augmenter la sensibilité face aux obstacles.

Utilisez la touche PRG pour revenir en fonctionnement normal (menu 0).

7.6.1 Test d'effort dans le sens "porte fermée"







Si les réglages du menu 6 sont modifiés, les efforts dans le sens de la norme EN 12453 dans le sens "porte fermée" doivent être respectés. Il est donc obligatoire d'effectuer ensuite un contrôle.

7.7 MENU 7 – Procédure lors du trajet en direction "porte fermée" (voir fig. 26)

Ce menu permet de régler la décharge automatique de sangle/courroie et la procédure de freinage dans la position finale "porte fermée".

Remarque

Après le réglage du menu, il peut être nécessaire d'effectuer un trajet d'apprentissage.

Affichage	Fonction
Arrêt progressif	
	long
	court
Décharge	
	automatique
	courte
Vitesse	
	lente
	normale

Utilisez la touche PRG pour revenir en fonctionnement normal (menu 0).

7.8 MENU 8 – Limitation d'effort pendant le trajet en direction "porte ouverte" (voir fig. 27)

Ce menu permet de régler la limitation automatique d'effort pour l'ouverture dans la sensibilité (réglage d'usine: paramètre 4).

Remarque

Une augmentation de la valeur de l'effort (paramètre plus grand que 4) est possible uniquement lorsque le paramètre 3 est sélectionné dans le menu J.



ATTENTION

Il ne faut pas régler un niveau trop haut, car un effort réglé trop haut peut entraîner des dommages et des lésions.

Chez des portes très souples d'allure, on peut régler une valeur plus basse, ce qui permet d'augmenter la sensibilité face aux obstacles.

Utilisez la touche PRG pour revenir en fonctionnement normal (menu 0).

7.8.1 Test d'effort dans le sens "porte ouverte"

Si les réglages du menu 8 sont modifiés, les efforts dans le sens de la norme EN 12453 dans le sens "porte fermée" doivent être respectés. Il est donc obligatoire d'effectuer ensuite un contrôle.

7.9 MENU 9 – Procédure lors du trajet en direction "porte ouverte" (voir fig. 23)

Ce menu permet de régler la décharge automatique de sangle/courroie et la procédure de freinage dans la position finale "porte ouverte".

Remarque

Après le réglage du menu, il peut être nécessaire d'effectuer un trajet d'apprentissage.

Affichage	Fonction
Arrêt progressif	
(0)	extra long
(1)	long
(2)	court
Décharge	
(3)	automatique
(4)	courte
Démarrage progressif depuis la position finale "porte ouverte"	
(5)	court
(6)	long

Vitesse	
(7)	lente
(8)	normale
(9)	rapide
Réaction en cas d'effort trop important	
(A)	arrêt
(b)	inversion brève

Remarque

- Paramètres 0 et 6: ces paramètres sont adaptés aux caractéristiques de portes basculantes.
- Paramètres A et b: ces paramètres doivent être réglés uniquement lorsque le paramètre 3 est sélectionné dans le menu J. Dans le cas contraire, le paramètre A est actif dans ce menu.
- Paramètre b: si l'erreur 5 (limitation d'effort) se produit lors d'un trajet en direction "porte ouverte" ou "porte fermée", la porte se déplace un petit peu (env. 10 cm de trajet de chariot) dans le sens opposé et s'arrête ensuite.

Utilisez la touche PRG pour revenir en fonctionnement normal (menu 0).

7.10 MENU A – Effort maximal (voir fig. 29)

Ce menu permet de régler la force de la limitation d'effort.

Affichage	Force maximale de la limitation d'effort
(0)	
(1)	
(2)	

Remarque

Une augmentation de la valeur de l'effort (paramètre plus grand que 0) est possible uniquement lorsque le paramètre 3 est sélectionné dans le menu J.

Utilisez la touche PRG pour revenir en fonctionnement normal (menu 0).

8 MESSAGES D'ERREUR ET D'AVERTISSEMENT (voir page 54)

9 DEMONTAGE

La motorisation de porte de garage doit être démontée par un professionnel et éliminée de façon appropriée.

10 CONDITIONS DE GARANTIE

Durée de la garantie

En plus de la garantie légale découlant du vendeur découlant du contrat de vente, nous accordons les garanties suivantes sur les pièces à partir de la date d'achat:

- a) 5 ans sur la mécanique de motorisation, le moteur et la commande moteur
- b) 2 ans sur la radio, les accessoires et les équipements spéciaux

Il n'est pas accordé de garantie sur les consommables (p. ex. fusibles, batteries, ampoules). Le recours à la garantie ne prolonge pas le délai de garantie. Pour la livraison de pièces de rechange et les travaux de remise en état, le délai de garantie est de 6 mois, mais au minimum le délai de garantie initial.

Conditions

La garantie n'est applicable que dans le pays où l'appareil a été acheté. Les marchandises doivent avoir été achetées au travers du canal de distribution spécifié par notre société. La garantie porte uniquement sur les dommages subis par l'objet même du contrat. Le remboursement de frais pour le démontage et le montage, le contrôle de ces pièces, ainsi que les revendications de perte de bénéfice et d'indemnités sont exclus de la garantie. La preuve d'achat sert de preuve pour la garantie.

Prestations

Pendant la durée de la garantie, nous remédions à toute défaillance du produit résultant avec certitude d'un défaut de matériel ou de fabrication. Selon notre choix, nous nous engageons à échanger le produit défectueux contre un autre sans défaut, à l'améliorer ou à convenir d'une moins-value.

Sont exclus, les dégâts dus:

- à un montage et un raccordement incorrects
- à une mise en service ou une manœuvre incorrectes
- à des influences extérieures comme le feu, l'eau, les conditions ambiantes anormales
- à des dégâts mécaniques par accident, chute ou coup
- à la négligence ou la malveillance
- à l'usure normale ou au manque d'entretien
- à la réparation par des personnes non qualifiées
- à l'utilisation de pièces d'origine étrangère

La garantie est annulée si la plaque d'identification a été enlevée ou rendue illisible.

Les pièces remplacées deviennent notre propriété.

Charge nominale: voir plaque d'identification

Force de traction

et de poussée:

Moteur:

voir plaque d'identification
moteur à courant continu avec capteur Hall avec sécurité thermique

Transformateur:

Raccordement:

technique de raccordement sans vis pour les appareils externes avec tension de sécurité 24 V CC, p. ex. bouton intérieur et extérieur à fonctionnement par impulsion.

Fonctions spéciales:

- possibilité de connecter un coupe-circuit
- possibilité de connecter une cellule photoélectrique ou une sécurité de contact
- possibilité de connecter un relais optionnel pour lampe d'avertissement, éclairage extérieur supplémentaire raccordable via adaptateur bus HCP

Déverrouillage rapide:

en cas de panne de courant, de l'intérieur par câble de traction

Ferrure universelle:

pour portes basculantes et sectionnelles

Vitesse de mouvement de porte:

suivant le type et les dimensions de porte, le trajet de porte et le poids
- trajet en direction de "porte fermée" env. 14 cm/s
- trajet en direction de "porte ouverte" env. 22 cm/s

Bruit aérien émis par la motorisation de porte de garage:

≤ 70 dB (A)

Rail de guidage: Extrêmement plat (30 mm), avec sécurité anti-relevage intégrée et sangle crantée/courroie dentée sans entretien.

Utilisation:

Exclusivement pour garages privés. Ne convient pas pour une utilisation industrielle/commerciale.

11 SPECIFICATIONS TECHNIQUES

Raccordement au secteur:

230/240 V, 50/60 Hz

Mode veille:

env. 4,5 W

Indice de protection:

uniquement pour locaux secs

Automatisme d'arrêt:

apprentissage automatique, distinct pour les deux directions.

Arrêt en position finale/limitation d'effort:

apprentissage automatique, sans usure puisque sans contacteur mécanique, limiteur de fonctionnement intégré additionnel d'env. 60 s. Lors de chaque trajet de porte, ajustage complémentaire de l'automatisme d'arrêt.

11.1 Ampoules de rechange

Pour le montage / le remplacement de l'éclairage de la motorisation – voir fig. 61

Pour le réglage de l'éclairage de la motorisation – voir paragraphe 6.2 (menu 2)

Type:

uniquement ampoule à réflecteur à lumière froide avec verre de protection et protection UV

Douille:

GU 5,3

Puissance nominale:

20 W

Tension nominale:

12 V

Angle de rayonnement:

36°-60°

Diamètre:

51 mm

Couleur de l'ampoule:

















transparente

Remarque

Le remplacement de l'ampoule à réflecteur à lumière froide peut se faire uniquement lorsque la tension de la motorisation est coupée.

8 Messages d'erreur et d'avertissement

Remarque : En cas d'erreur ou d'avertissement, un chiffre avec un point décimal est affiché en clignotant rapidement.

Affichages à l'écran	Erreur/avertissement	Causes possibles	Dépannage
	Impossible de régler la limite d'inversion	Lors du réglage de la limite d'inversion sécurité de contact / cellule photoélectrique avancée, un obstacle se trouvait dans le chemin	Enlever l'obstacle
	Impossible de régler la hauteur d'ouverture partielle	La hauteur d'ouverture partielle se trouve trop près de la position finale "porte fermée" (120 mm de trajet de chariot)	La hauteur d'ouverture partielle doit être plus grande
	Impossible d'effectuer une saisie	Dans le menu 4, le paramètre est réglé sur 0, et on tente d'activer la fermeture automatique (menu 3, paramètre 1-9)	Le(s) dispositif(s) de sécurité doi(ven)t être activé(s)
	Impossible de donner une instruction de déplacement	La motorisation est bloquée pour les éléments de commande et une instruction de déplacement a été donnée	Autoriser la motorisation pour les éléments de commande
	Limiteur de fonctionnement	La courroie/sangle est fissurée	Remplacer la courroie/sangle
		Panne de la motorisation	Remplacer la motorisation
	Erreur système	Erreur interne	Rétablir le réglage d'usine (voir paragraphe 4.6) et réapprendre la motorisation. La remplacer le cas échéant
	Limiteur d'effort	Déplacement de porte difficile ou irrégulier	Corriger le trajet de porte
		Il se trouve un obstacle dans la zone de la porte	Enlever l'obstacle. Le cas échéant réapprendre la motorisation
	Circuit de veille	Le portillon incorporé est ouvert	Fermer le portillon incorporé
		L'aimant est mal monté	Monter les aimants de manière correcte (se reporter au manuel du contact du portillon incorporé)
		Le test n'est pas en ordre	Remplacer le contact du portillon incorporé
	Cellule photoélectrique	Il n'y a pas de cellule photoélectrique raccordée	Connecter une cellule photoélectrique ou mettre le paramètre sur 0 dans le menu 4
		Le faisceau lumineux est interrompu	Régler la cellule photoélectrique
		Défaillance de la cellule photoélectrique	Remplacer la cellule photoélectrique
	Sécurité de contact	Le faisceau lumineux est interrompu	Contrôler l'émetteur et le récepteur. Remplacer le cas échéant, ou bien remplacer complètement la sécurité de contact
	Pas de point de référence	Panne secteur	Amener la porte dans la position finale "porte ouverte"
	La motorisation n'a pas été apprise	La motorisation n'a pas encore été apprise	Apprendre la motorisation
	La motorisation se trouve dans la position finale "porte ouverte"		La motorisation se trouve dans une position intermédiaire
	La motorisation se trouve dans la position finale "porte fermée"		La motorisation se trouve en ouverture partielle
			La motorisation est en déplacement
			Entrée d'impulsion d'un code radio

17 4.4

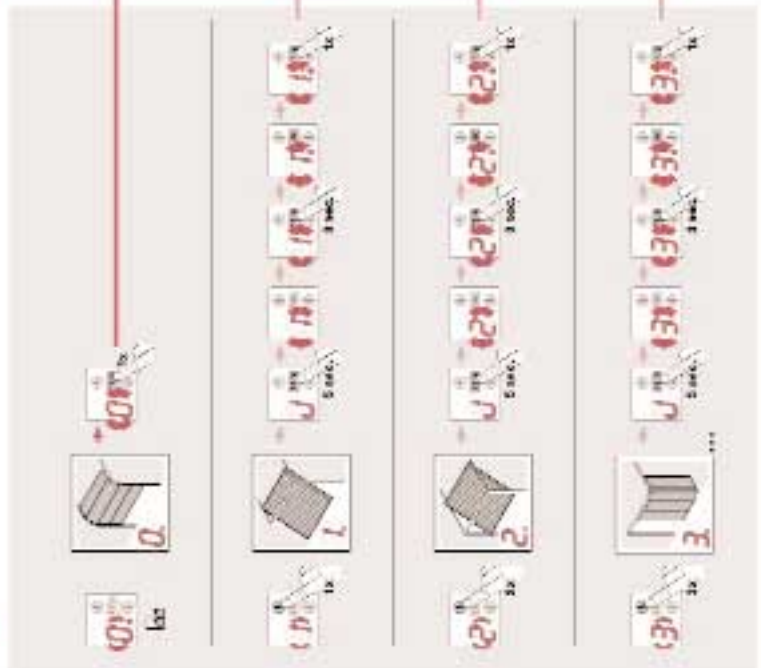
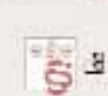

18 4.5.1

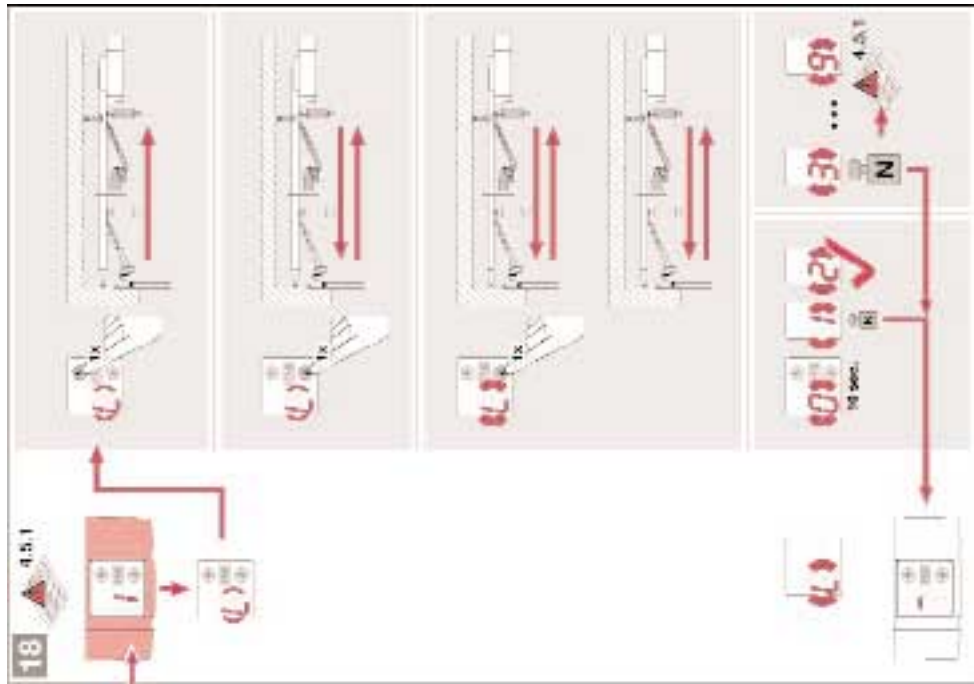
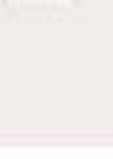
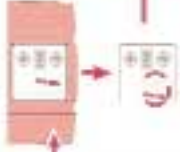



07.2006 TR10A020-A RE